

# Alkoholismus

BcA. Pavlína Špunarová

---

Diplomová práce  
2022



Univerzita Tomáše Bati ve Zlíně  
Fakulta multimediálních komunikací

---

Univerzita Tomáše Bati ve Zlíně  
Fakulta multimediálních komunikací  
Ateliér Design obuvi

Akademický rok: 2021/2022

# ZADÁNÍ DIPLOMOVÉ PRÁCE

(projektu, uměleckého díla, uměleckého výkonu)

Jméno a příjmení: **BcA. Pavlína Špunarová**  
Osobní číslo: **K20064**  
Studijní program: **N8206 Výtvarná umění**  
Studijní obor: **Multimédia a design – Design obuvi**  
Forma studia: **Prezenční**  
Téma práce: **Alkoholismus**

## Zásady pro vypracování

**Teoretická část:** Zabývejte se tématem Alkoholismu, pokuste se definovat jeho příčiny, následky i vliv na existenci jedince. Uvedte příklady významných umělců jejichž tvorba byla touto závislostí ovlivněna.

**Praktická část:** Vytvořte kolekci čtyř párů obuvi a čtyř módních doplňků, jejichž inspiračním zdrojem bude autorský náhled na problematiku alkoholismu. Doplňte o kresebné návrhy, konstrukční řešení a technický popis dokumentující jednotlivý vývoj modelů. Součástí předané písemné práce je dodání elektronické verze diplomové práce na Flash disku, které bude obsahovat taktéž samostatné fotografie v tiskové kvalitě z praktické části diplomové práce. Formát pro bitmapové podklady: JPEG, barevný prostor RGB, rozlišení 300 dpi, 250 mm delší strana. Formát pro vektory: AI, EPS, PDF, loga a texty v křivkách.

Rozsah diplomové práce: minimálně 45 normostran

Rozsah příloh: minimálně 15 stran

Forma vypracování diplomové práce: tištěná

Forma zpracování diplomové práce: **tištěná/elektronická**

Seznam doporučené literatury:

- ŠEDIVÝ, Václav a Helena VÁLKOVÁ. *Lidé, alkohol, drogy*. Praha: Naše vojsko, 1988.
- BLOCKER, JR., Jack S, David M FAHEY a Ian R TYRRELL. *Alcohol and temperance in modern history : an international encyclopedia*. 2. Santa Barbara, Calif.: ABC-CLIO, 2003. ISBN 1576078337.
- THOMAS, Dana. *Bohové a králové: vzestup a pád Alexandra McQueena a Johna Galliana*. Přeložil Zdík DUŠEK. V Praze: Metafora, 2016. ISBN 978-80-7359-509-8.
- HELLER, Jiří a Olga PECINOVSKÁ, ed. *Pavučina závislosti: alkoholismus jako nemoc a možnosti efektivní léčby*. Praha: Togga, 2011. ISBN 978-80-87258-62-0.
- SKÁLA, Jaroslav. *Závislost na alkoholu a jiných drogách*. Praha: Avicenum, 1987.

Vedoucí diplomové práce: **MgA. Jana Buch**  
Ateliér Design obuvi

Datum zadání diplomové práce: **1. listopadu 2021**  
Termín odevzdání diplomové práce: **20. května 2022**

L.S.

---

**Mgr. Josef Kocourek, PhD.**  
děkan

---

**MgA. Jana Buch**  
vedoucí ateliéru

Ve Zlíně dne 1. prosince 2021

## PROHLÁŠENÍ AUTORA BAKALÁŘSKÉ / DIPLOMOVÉ PRÁCE

### Beru na vědomí, že

- bakalářská/diplomová práce bude uložena v elektronické podobě v univerzitním informačním systému a bude dostupná k nahlédnutí;
- na moji bakalářskou/diplomovou práci se plně vztahuje zákon č. 121/2000 Sb. o právu autorském, o právech souvisejících s právem autorským a o změně některých zákonů (autorský zákon) ve znění pozdějších právních předpisů, zejm. § 35 odst. 3;
- podle § 60 odst. 1 autorského zákona má UTB ve Zlíně právo na uzavření licenční smlouvy o užití školního díla v rozsahu § 12 odst. 4 autorského zákona;
- podle § 60 odst. 2 a 3 mohu užít své dílo – bakalářskou/diplomovou práci - nebo poskytnout licenci k jejímu využití jen s předchozím písemným souhlasem Univerzity Tomáše Bati ve Zlíně, která je oprávněna v takovém případě ode mne požadovat přiměřený příspěvek na úhradu nákladů, které byly Univerzitou Tomáše Bati ve Zlíně na vytvoření díla vynaloženy (až do jejich skutečné výše);
- pokud bylo k vypracování bakalářské/diplomové práce využito softwaru poskytnutého Univerzitou Tomáše Bati ve Zlíně nebo jinými subjekty pouze ke studijním a výzkumným účelům (tj. k nekomerčnímu využití), nelze výsledky bakalářské/diplomové práce využít ke komerčním účelům;
- pokud je výstupem bakalářské/diplomové práce jakýkoliv softwarový produkt, považuji se za součást práce rovněž i zdrojové kódy, popř. soubory, ze kterých se projekt skládá. Neodevzdání této součásti může být důvodem k neobhájení práce.

### Prohlašuji, že:

- jsem na bakalářské/diplomové práci pracoval samostatně a použitou literaturu jsem citoval. V případě publikace výsledků budu uveden jako spoluautor.

Ve Zlíně dne: .....

Jméno a příjmení studenta: .....  
podpis studenta

## **ABSTRAKT**

Tématem této diplomové práce je Alkoholismus. První kapitola teoretické části diplomové práce nastiňuje, co je to alkoholismus, jak se projevuje, jaký má vliv na naše zdraví a také jak dokáže změnit osobnost člověka. Druhá kapitola je zaměřena na zobrazování alkoholu/alkoholismu ve vizuální kultuře a zda má vliv na kreativitu s příklady umělců jež byly alkoholiky. Třetí kapitola je zaměřena na známé módní designéry a jejich vztah se závislostí a její zobrazení v módě.

Praktická část čerpá z poznatků teoretické části, které poskytují důležité informace ke tvorbě kolekce, která zobrazuje autorský pohled na tuto problematiku. Ta se skládá ze čtyř párů obuvi a čtyř módních doplňků.

Klíčová slova: Alkoholismus, závislost, alkohol,

## **ABSTRACT**

The topic of this diploma thesis is Alcoholism. The first chapter of the theoretical part of the thesis outlines what alcoholism is, how it manifests itself, how it affects our health and also how it can change a person's personality. The second chapter focuses on depicting alcohol / alcoholism in visual culture and whether it affects creativity with examples of artists who were alcoholics. The third chapter focuses on well-known fashion designers and their relationship with addiction and its depiction in fashion.

The practical part draws on the findings of the theoretical part, which provide important information for the creation of a collection that shows the author's point of view on this issue. It consists of four pairs of shoes and four fashion accessories.

Keywords: alcoholism, addiction, alcohol,

Na tomto místě bych chtěla poděkovat především MgA. Janě Buch za její odborné vedení, a za poznatky jež mi předávala po dobu celého studia. Děkuji rodině za jejich podporu a pomoc bez které bych se neobešla. Také děkuji všem ostatním, jež mi pomohly tuto diplomovou práci uskutečnit. Nakonec bych chtěla poděkovat spolužákům za skvělé strávené roky studia, ve kterých jsme se společně posouvali.

Prohlašuji, že odevzdaná verze bakalářské/diplomové práce a verze elektronická nahraná do IS/STAG jsou totožné.

# OBSAH

<b>ÚVOD.....</b>	<b>9</b>
<b>I TEORETICKÁ ČÁST .....</b>	<b>10</b>
<b>1 ALKOHOLISMUS.....</b>	<b>11</b>
1.1 ZÁVISLOST/ DROGA .....	12
1.1.1 Co jsou drogy? .....	12
1.2 ALKOHOL .....	13
1.3 ALKOHOLISMUS .....	14
1.3.1 Alkoholik.....	14
1.4 VÝVOJOVÁ STÁDIA.....	15
1.5 VLIV NA ZDRAVÍ INTERNÍ A EXTERNÍ.....	17
1.5.1 Mozek.....	19
1.6 ZMĚNA OSOBNOSTI A PSYCHIKA .....	19
1.6.1 Psychické komplikace .....	20
1.7 LÉČBA .....	21
<b>2 KREATIVITA A UMĚNÍ.....</b>	<b>23</b>
2.1 ZOBRAZOVÁNÍ ALKOHOLU VE VIZUÁLNÍ KULTUŘE.....	23
2.1.1 Film a hudba.....	27
2.2 ALKOHOL A KREATIVITA .....	28
2.2.1 Jackson Pollock.....	30
2.2.2 Stephen King .....	31
2.2.3 Jim Morrison .....	32
<b>3 MÓDNÍ NÁVRHÁŘI.....</b>	<b>35</b>
3.1 JOHN GALLIANO.....	35
3.2 MARC JACOBS .....	37
3.3 CALVIN KLEIN .....	39
3.4 ALEXANDER MCQUEEN .....	41
3.5 HEROINE CHIC A MÓDÍ PŘEHLÍDKY INSPIROVANÉ DROGAMI .....	43
3.5.1 Raf Simons podzim 2018 MENSWEAR .....	44
3.5.2 Jean Paul Gaultier jaro 2012 Couture .....	45
3.5.3 Moschino Capsule kolekce 2017 .....	46
3.5.4 Marc Jacobs jaro 2017 .....	47
<b>II PRAKTICKÁ ČÁST .....</b>	<b>48</b>
<b>4 ZPOVĚD .....</b>	<b>49</b>
4.1 KOLEKCE DESTILACE DUŠE.....	49
4.2 INSPIRACE .....	50

4.3	TAKŽE PÁRTY?!	51
4.4	DEJ SI POZOR! NEBO SPADNEŠ DO KRÁLIČÍ NORY.	52
4.5	KÝM JSEM SE TO STAL!?	52
4.6	TAK CO TEĎ?	53
4.7	CÍLOVÝ ZÁKAZNÍK	54
4.8	SPOLEČNÉ ZNAKY DESTILACE DUŠE	55
4.9	BAREVNOST A MATERIÁLY	55
4.9.1	Komponent a podpatek	56
4.10	DESTRUKCE MATERIÁLŮ	58
4.10.1	Podšívky	60
<b>5</b>	<b>DESIGN OBUVI A DOPŇKŮ</b>	<b>61</b>
5.1.1	PÁRTY PÁRTY	61
5.1.2	TADY VIDÍM PROBLÉM!	62
5.1.3	DÉMON ALKOHOL	62
5.1.4	TADY JSEM	64
	<b>ZÁVĚR</b>	<b>65</b>
	<b>SEZNAM POUŽITÉ LITERATURY</b>	<b>66</b>
	<b>SEZNAM OBRÁZKŮ</b>	<b>69</b>
	<b>SEZNAM PŘÍLOH</b>	<b>72</b>



## ÚVOD

Nemoc, jež ovlivňuje nejen osobu samotnou, jež je postižena touto závislostí, ale má také silný vliv na jeho okolí, zdraví, psychiku a mění jeho celou osobnost k obrazu který již nepoznáváme. To je tedy ve zkratce Alkoholismus. Už jen díky této zkratce vám může vyskočit hned několik otázek. Jak se staneme alkoholikem? A jaké tedy má alkoholismus následky? A možná vám vyskočí i otázka, pokud je to nemoc neměli bychom se jí snažit předcházet? A proč je alkohol tak dobře vnímán ve společnosti? Vždyť jít s přáteli na pivo není žádná hrůza. To není nicméně i alkohol je považován jako droga.

V teoretické části diplomové práce se tedy pokusíme nalézt odpovědi na tyto otázky a zaměříme se na obecné pojmenování alkoholismu a jeho problematiku. Od jeho vlivu na zdraví, přes změnu v chování závislé osobnosti až k celkové změně v chování závislé osoby.

První kapitola plynule navazuje na druhou kapitolu, ve které nahlédneme, na zobrazování alkoholismu ve vizuální kultuře. A také se pokusíme zjistit, zda má tato závislost vliv na kreativitu nebo je to jen náš subjektivní pocit. V této kapitole se také objeví pár významných umělců napříč uměleckými směry. Neboť pokud se podíváme do historie, téměř každý umělec/génius byl nějakým způsobem závislý – alkohol, drogy, porucha osobnosti atd... V tomto případě si tedy můžeme položit pár otázek. Ovlivnil je alkohol natolik, že se z nich nakonec stali géniové? A jak by dopadli, kdyby této závislosti nepodlehli? I to se pokusíme nastínit jak na konci této kapitoly i té nadcházející.

V poslední kapitole teoretické části nahlédneme na vztah módy a závislosti a trend 90. let minulého století Heroine chic. Představíme si několik módních designérů a jejich vztah se závislostí a jaký měla dopad jednak na jejich kariéru nebo osobní život. A také jak se závislost odráží v módě a slouží jako nekonečný inspirační zdroj pro mnohé módní přehlídky.

Praktická část navazuje na nabyté poznatky z teoretické části diplomové práce. Které slouží k porozumění této problematiky a nalezení inspirace ke tvorbě kolekce. Ta bude rozdělena do čtyř fází alkoholismu a bude nastiňovat autorský pohled na tuto závislost.

Praktická část se skládá ze čtyř párů obuvi, dvou galanterních doplňků a dvou oděvů. Ta bude doplněna o vývoj kolekce, popisu jednotlivých produktů, experiment s materiálem a fotodokumentaci.

## **I. TEORETICKÁ ČÁST**

## 1 ALKOHOLISMUS

Alkohol je jednou z nejrozšířenější a nejnebezpečnějších drog, legálně dostupných plnoletým osobám, na světě. Jedinci muže dodávat pocit euforie, ale také zvyšuje možnost vytvoření úzkostí, depresí a zdravotních problémů. V některých případech muže končit i smrtí. Tato látka je součástí každodenního života již od pradávna.

Podle odborných publikací mají na konzumaci alkoholových nápojů silný vliv kulturní a společenské faktory. Jedná se o postoje a normy v rodině, distribuce alkoholu, vliv okolí, kulturní a společenské akce, přátele, tradice dané kultury závislé na místě např. vyšší konzumace vína na Moravě a pálení slivovice. S tím jdou ruku v ruce *radikální sociálně ekonomické změny, kterými, i když v různém rozsahu a intenzitě a s různými důsledky, v posledním čtvrtstoletí prošla prakticky většina zemí celého světa. Projevily se konkrétně v mohutné urbanizaci, vyspělé technické inovaci, nekontrolovatelné sociální migraci v nejširším slova smyslu z nich vyplývajících změn životního stylu a životních hodnot vůbec.*<sup>1</sup>

Jedním z novodobějších faktorů se stala propagace a reprezentace alkoholových výrobků v kulturním povědomí. Propagace v médiích napomáhá ovlivňovat společenské normy týkající se alkoholu prostřednictvím reklamy, sociálních sítí, filmů, televize, hudby a v dalších formách zábavy. *Stránky sociálních sítí jako Twitter, Instagram a Facebook obsahují marketing související s alkoholem. Jedna studie zjistila, že do roku 2012 bylo jen na Facebooku více než 1000 stránek souvisejících s alkoholem. Toto zjištění je však nutné interpretovat opatrně, protože je obtížné určit, zda reklamy přímo vedou ke zvýšené konzumaci alkoholu.*<sup>2</sup> Empirické studie ukazují, že cílený marketing alkoholu vede jednotlivce k vypěstování si pozitivního postoje k pití, tím dochází k podpoře a přijetí konzumaci lihovin ve společnosti.

Právě tyto sociálně – kulturní normy a přesvědčení o vhodném užívání alkoholu jsou silnými prognózami k pití alkoholu a rozvoje alkoholismu.

---

<sup>1</sup> ŠEDIVÝ, Václav a Helena VÁLKOVÁ. Lidé, alkohol, drogy. Praha: Naše vojsko, 1988.str.144

<sup>2</sup> SUDHINARASET, PH.D, May, Christina WIGGLESWORTH, M.S.W., L.C.S.W. a David T. TAKEUCHI, PH.D. Social and Cultural Contexts of Alcohol Use Influences in a Social–Ecological Framework. Alcohol Research, Current Reviews [online]. 2016 [cit. 2022-01-06]. Dostupné z: <https://www.ncbi.nlm.nih.gov/pmc/articles/PMC4872611/>

## 1.1 Závislost/ droga

Abychom mohli lépe pochopit co je to alkoholismus, měli bychom nejprve pochopit co se skrývá pod pojmem závislost. *Závislost je to, co odpovídá definici závislosti podle Mezinárodní klasifikace nemocí (MKN – 10). Je to skupina fyziologických, behaviorálních a kognitivních fenoménů, v nichž užívání nějaké látky nebo třídy látek má u daného jedince mnohem větší přednost než jiné jednání, kterého si kdysi cenil více.*<sup>3</sup> Zjednodušeně bychom mohli říct, že závislost je touha jak psychická, tak i tělesná, kdy je daná osoba přesvědčena že musí nebo se neobejde bez požití omamné látky pro to, aby mohla fungovat v normálním životě.

Jako závislou osobu můžeme diagnostikovat pouze osoby, u kterých se během jednoho roku objevily tři a více těchto příznaků: silná touha nebo nutnost pocitu užití drogy, potíže v sebeovládání, průkaz o toleranci k určitým látkám, tělesný odvykací stav, zanedbávání potěšení nebo zájmů, pokračování v užívání přes jasný důkaz o škodlivých následcích.

### 1.1.1 Co jsou drogy?

**„Je třeba mít na paměti dvě nejdůležitější věci: Je mnoho drog a mnohé z nich vás také mohou zabít“**

Většina z nás si pod pojmem droga představuje heroin, pervitin, kokain, extázi nebo marihuanu, nicméně do skupiny drog také patří např. kofein, který je obsažen v kávě, alkohol, tabák, aspirin, paralen i některé prášky proti kašli a nachlazení. Podle definice je droga *jednoduchá léčivá látka, organická nebo anorganická, užívána samostatně, nebo jako přísada.*<sup>4</sup>

Drogy se dají rozdělit do dvou skupin. Na jedné straně se jedná o látky, které slouží jako léčivo a jsou zdraví prospěšné. A na druhou stranu jsou to látky označovány jako psychoaktivní látky, které mají vliv na zdraví a psychiku, přičemž ovlivňují naše běžné chování, navozují rychlé změny nálad, ovlivňují to, co vidíme, slyšíme a také naše rozhodovací schopnosti. Obecně bychom mohly říct že lidé užívají drogy z několika důvodů, ze zvědavosti, kvůli problémům v rodině, jako útěk před realitou, z nudy, kvůli zkušenosti,

<sup>3</sup> NEŠPOR, Karel. Návykové chování a závislost. 3., aktualiz. vyd. Praha: Portál, 2007. ISBN 9788073672676 str. 9–10

<sup>4</sup> GANERI, Anita. Drogy: od extáze k agonii. Praha: Amulet, 2001. Alfabet. ISBN 80-86299-70-8. str.5

aby vyplnili prázdnotu ve svém životě, kvůli tlaků okolí, aby se předváděli a vypadaly zajímavější, kvůli zkušenosti nebo aby se cítily lépe.

## 1.2 Alkohol

Označení alkohol vychází z arabského slova al-kahal. Podstatou alkoholu je látka známá jako ethanol neboli  $C_2H_5OH$ , substance řazená mezi psychotropní látky ovlivňující nervový systém. Jedná se o molekulu, která vzniká při kvašení cukru, kdy v přirozeném prostředí je nejvýše dosažitelný výsledek 14 % ethanolu. Nicméně v dnešní době najdeme i alkohol s vyšším procentem ethanolu, který vzniká díky destilaci. *V lidském organismu je alkohol požitelný jen zředěný v podobě alkoholických nápojů (pivo, kvašené mošty, víno, aperitivy, koncentráty, destiláty atd.).*<sup>5</sup>

Podle mnoha historických zdrojů byl alkohol známý již od pradávna. Mezi první nálezy řadíme pivní džbány z neolitického období (10 000 před Kristem), kdy ono tzv. pivo vznikalo pomocí fermentace medu a lesních plodů. Později, asi před osmi tisíci lety, se začíná objevovat pěstování vinné révy a produkce vína. To připisujeme starověké Egyptské, Babylonské a Sumerské civilizaci, kdy tyto národy využívaly alkoholové nápoje nejen k potěšení, ale také k lékařským účelům, při léčení různorodých chorob, uklidnění pacienta nebo pro zmenšení bolesti – vínové obklady. To je doloženo např. v *Eposu o Gilgamešovi, který pochází z 3.-4. tisíciletí př.n.l. Také na hliněné tabulce pocházející z roku 2200 př. n. l. je uveden předpis lékaře na přípravu medicínálního vína.*<sup>6</sup> Mezi další starověké civilizace, které silně holdovaly požívání lihovin, řadíme Řeky a Římany. Ti využívali tyto nápoje nejen pro zábavu, ale také pro náboženské účely jako „nápoje bohů“, kdy bylo víno spojováno s bohem Dionýsem a v Římě bohem Bakchem. Alkoholické nápoje se objevují i ve starověké Číně, galské, slovanské kultuře a mnoha dalších.

Ve středověku mělo výsadní roli lidové pivo, víno a medovina. Z počátků byly předními producenty lihových nápojů kláštery, které zdokonalovaly receptury pro vaření piva, později tuto úlohu převzala města.

V tomto období se poprvé objevuje destilace alkoholu díky arabským lékařům, kteří ji donesli do Evropy. Destilaci se přiřazovala zázračná moc, kdy k její výrobě měli povolení pouze lékaři nebo alchymisté. Tuto látku nazývali „Aqua Vitale“ neboli voda života a převážně ji používali k léčebným účelům. To se však změnilo při éře morových ran, kdy

<sup>5</sup> ŠEDIVÝ, Václav a Helena VÁLKOVÁ. Lidé, alkohol, drogy. Praha: Naše vojsko, 1988. str.22

<sup>6</sup> ŠEDIVÝ, Václav a Helena VÁLKOVÁ. Lidé, alkohol, drogy. Praha: Naše vojsko, 1988. str.22

evropané začali konzumovat mnohem větší množství destilovaného alkoholu ve víře, že je tato lihovina uchrání před morovou smrtí. Období průmyslové revoluce přináší v alkoholové výrobě zlepšení prodeje na trhu, dostupnost, levnější cenu a silnější koncentraci ethanolu. To vše má za následek zvýšenou konzumaci lihovin v pracující třídě, neboť do teď byla konzumace alkoholu připisována pouze buržoazní a městske společnosti. Tím se také výrazně mění pohled na opilství, které je spojováno s chudobou. Zde poprvé začínáme mluvit o alkoholismu.

### 1.3 Alkoholismus

Alkoholismus neboli závislost na alkoholu je obvykle chápána společností jako nadměrná nebo pravidelná konzumace alkoholu s postupně se rozvíjícím návykovým chováním, které má negativní dopad na psychické i fyzické zdraví jedince, jeho rodinné příslušníky a okolní společnost. U postiženého dochází k celkové změně jeho osobnosti. Obecně tedy můžeme o této závislosti hovořit tehdy, dosáhneme-li takového stupně, při kterém škodíme buď sobě, společnosti nebo oběma.

Poprvé se termín alkoholismus objevil v 19. století, kdy v roce 1849 švédský lékař Magnus Huss použil tento termín k označení nadměrné konzumace alkoholu. V roce 1866 použil francouzský doktorand M. Gabriel tento termín v jeho moderním smyslu a nazval *alkoholismus nemocí – nemocí, při které lidé nemohou kontrolovat své pití*.<sup>7</sup> Důvodem k důkladnějšímu vědeckému zaměření, užívání alkoholu a rozšíření alkoholismu bylo několik důvodů, jakými je např. průmyslová revoluce nebo také období první a druhé světové války. Tyto nečekané sociálně – politické události či změny přispívají ke zvýšení konzumace alkoholových nápojů.

#### 1.3.1 Alkoholik

Člověka závislého na alkoholu nazýváme alkoholik. Jedná se o osobu, u které se projevila toxikománie. Závislou osobou se nestáváme ihned po požití většího množství alkoholu, ale díky jeho vyšší a pravidelné konzumaci. *Alkoholici obvykle tvrdí, že pijí proto, protože mají problémy, ale oni mají problémy právě proto že pijí*.<sup>8</sup>

---

<sup>7</sup> BLOCKER, JR., Jack S, David M FAHEY a Ian R TYRRELL. Alcohol and temperance in modern history : an international encyclopedia. 2. Santa Barbara, Calif.: ABC-CLIO, 2003. ISBN 1576078337.str.32

<sup>8</sup> MARHOUNOVÁ, Jana a Karel NEŠPOR. Alkoholici, feťáci a gambleři. Praha: Empatie, 1995. Společensko-vědní řada. ISBN 80-901618-9-8. str.69

Závislé osoby projevují narušení tělesného a duševního zdraví a negativně ovlivňuje své společenské a rodinné vztahy. Častými projevy tohoto onemocnění jsou také psychické poruchy, poškození jater, demence, nervové poškození a další zdravotní komplikace. Podle výše užitých alkoholických nápojů můžeme osoby konzumující alkohol rozřadit do několika fází. V první fázi se jedná o abstinenty. Toto označení využíváme pro osoby, které v žádném případě nekonzumují alkohol. V druhé fázi se z abstinentů stávají konzumenti – lidé užívající alkohol především pro jeho chuť. Tyto osoby nemají potíže s abstinencí. V třetí fázi hovoříme o pijácích, jež alkohol konzumují především pro jeho účinky, kterými jsou pocit euforie, lepší nálada a pocit uvolnění od starostí. Nadměrná konzumace však přináší antidepresivní účinky a vede k potlačení úzkosti. Poslední fázi nazýváme alkoholik – jedná se o stav, kdy je osoba závislá na alkoholu a ten se pro ni stává silnou drogou. Osoba již nepije z důvodu chuti, ale kvůli alkoholu samotnému. Nutno podotknout, že v tomto stádiu pije postižená osoba denně a je na alkoholu závislá. V tomto případě je k abstinenci nutná odborná pomoc.



Obrázek 1. Alkoholik

## 1.4 Vývojová stádia

V odborných publikacích objevujeme čtyři základní fáze alkoholismu podle Jellineka.

1. Stádium počáteční neboli iniciální, ve kterém se osoba nijak neliší od svého okolí ani společnosti a jen ona sama jsi je vědoma svého problému. Osoba využívá opilost kvůli „pozitivnějšímu“ vlivu na svou osobnost, kdy se člověku zvyšuje jeho sebevědomí, smyslové vnímání, pohled na sebe samotného a jeho prožívání okolní

reality. Alkohol vnímá jako řešení problému, který by ve střízlivém stavu nebyl možný. Díky tomu zvyšuje svou dávku, rozvíjí tak adaptační mechanismus – růst tolerance. *Hladina alkoholu v krvi v tomto období nepřekračuje 0,5 g/l (0,5 promile). Neobjevují se zřetelné opilosti, v pijící společnosti mívá adept závislosti pověst člověka, který „hodně snese a není to na něm vidět“<sup>9</sup>*

2. Stádium varovné neboli prodromální. V tomto případě je osoba přesvědčena o nutnosti zvyšování dávek díky již vyvinuté vyšší toleranci hladině alkoholu v krvi. Tím dochází k viditelné opilosti, která se pro okolí stále jeví jako nedopatření. Nicméně osoba si v tomto stádiu začíná být vědoma svých činů, je více citlivá na konverzaci o alkoholu a jeho konzumaci, tím se dostává do stavu viny a skrývání svého nadměrného pití a ve společnosti se snaží maximálně kontrolovat. V tomto případě se začínají objevovat tzv. okénka neboli *ztráta paměti v průběhu události díky opilosti*.<sup>10</sup>

*První a druhé stádium závislosti řadíme ještě do předchorobí, nejedná se o chorobu v pravém smyslu slova. Ve chvíli, kdy se k příznakům druhého stádia přidruží okénka, je to neklamná známka toho, že končí druhé stádium a začíná stádium třetí – tedy vlastní nemoc.*<sup>11</sup>

3. Stádium rozhodné neboli kruciální. Subjekt požívá větší dávky alkoholu, čímž se zvyšuje tolerance a ztrácí se rozdíl mezi euforickou hladinou s hladinou opilectví, aniž by byla zřejmá intolerance. Alkoholik v této fázi pije v nevhodných situacích, snaží se pít ale neopít a dochází k tomu, že tato osoba již neovládá sama sebe a je ovládána alkoholem. Tzv. Okénka jsou v této fázi pravidlem, pojí se s opilostí a má výrazný vliv na okolí, se kterým vznikají konflikty. Ty si osoba snaží zdůvodnit. V tomto momentu mluvíme o racionalizačním systému, kdy se pacient snaží omluvit své pití, jeho užívání, vymlouvání se na to, proč látku potřebuje. Postupem času se mění původní systém hodnot, subjekt ztrácí zájem o své koníčky a zájmy, přestává vykonávat své povinnosti. Všechny tyto faktory mají velký negativní vliv na jeho osobnost a chování, které se dostává do bodu agrese.

---

<sup>9</sup> HELLER, Jiří a Olga PECINOVSKÁ, ed. Pavučina závislosti: alkoholismus jako nemoc a možnosti efektivní léčby. Praha: Togga, 2011. ISBN 978-80-87258-62-0. str.15

<sup>10</sup> MARHOUNOVÁ, Jana a Karel NEŠPOR. Alkoholici, fetišáci a gambleři. Praha: Empatie, 1995. Společensko-vědní řada. ISBN 80-901618-9-8.str.78

<sup>11</sup> HELLER, Jiří a Olga PECINOVSKÁ, ed. Pavučina závislosti: alkoholismus jako nemoc a možnosti efektivní léčby. Praha: Togga, 2011. ISBN 978-80-87258-62-0. str.16



4. Stádium konečné neboli terminální. *Charakteristickým znakem čtvrtého stádia je nepříjemný stav po vystřízlivění, který je pacient „nucen“ léčit další dávkou drogy – tzv. ranními doušky. Pokračujeme-li od ranního doušku pití dál, vzniká tah – nekolikadenní období během něhož pacient nevystřízliví.*<sup>12</sup> V této fázi vyměňujeme alkoholické nápoje za levnější varianty, např. Alpa, kolínské vody a další tekutiny obsahující ethanol. Tím se dostáváme k poškození tělesných orgánů (játra, slinivka břišní atd.), což má za následek pokles tolerance. V tomto momentu se objevuje duševní degradace, pro objekt je nejdůležitější jeho droga, kterou upřednostňuje před veškerými životními hodnotami (potřeba postarat se o děti, postarat se o sebe nebo o svou kariéru). Droga se stává jeho smyslem bytí a jediné na čem záleží je, jak si ji obstará. *Nastupuje stav, kdy už to nejde bez drogy, ale ani s drogou. Většinou v této fázi hledá postižený pomoc, někdy až po pokusu o sebevraždu.*<sup>13</sup>

## 1.5 Vliv na zdraví interní a externí

Konzumace alkoholových nápojů má velký vliv na naše tělo a zdraví a i zde záleží na několika faktorech. Jak velké množství alkoholu vypijeme, jak rychle, kolik mělo procent a jak často pijeme. Některé příznaky se projevují velmi rychle i při požití malého množství, zato mohou trvat několik hodin, vše záleží na tom, jak velkou máme toleranci. Je to i způsobeno faktem, že se alkohol vstřebává do krevního oběhu.

Mezi prvotní známky požití alkoholu řadíme zarudlé oči, vyšší tělesnou teplotu, začervenání tváří/nos, bolesti hlavy v průběhu konzumace a následně ve stavu kocoviny, alkoholový dech, zhoršenou motoriku, ospalost nebo také agresivitu. Mezi znaky dlouhodobé řadíme samotářské pití, ztrátu paměti, třes v době, kdy nebyl požit alkohol, častější úrazy apod. Toto je pár obecných informací o působení na pijící osobu. Nicméně u závislé osoby se projevují mnohem vážnější onemocnění, které jsou nebezpečnější tím, že nejsou na první pohled viditelné a do určité chvíle si je osoba nemusí vůbec uvědomovat. Dlouhodobým příjmem alkoholu, při konzumaci 20 g čistého alkoholu v denní dávce, dochází k poškození některých orgánů.

Mezi první postižené orgány řadíme onemocnění jater, u kterých má vyšší koncentrace alkoholu za následek poškození membrány jaterních buněk. To může mít za následek jaterní

---

<sup>12</sup> HELLER, Jiří a Olga PECINOVSKÁ, ed. Pavučina závislosti: alkoholismus jako nemoc a možnosti efektivní léčby. Praha: Togga, 2011. ISBN 978-80-87258-62-0.str.16

<sup>13</sup> HELLER, Jiří a Olga PECINOVSKÁ, ed. Pavučina závislosti: alkoholismus jako nemoc a možnosti efektivní léčby. Praha: Togga, 2011. ISBN 978-80-87258-62-0.str.19

stenózu a jaterní fibrózu. Dalším trpícím orgánem je slinivka břišní, kde se *setkáváme s akutní i chronickou pankreatitidou, typický je chronický zánět s akutními exacerbacemi po alkoholovém excessu.*<sup>14</sup> Trávicí trakt je poškozen přímým kontaktem alkoholu se sliznicí, může poškozovat celý trakt, od dutinu ústní až po konečník. Nemocní mohou mít větší náchylnost k infekci sliznice, zánětům a tvorby zhoubných nádorů. Mezi tyto poškození také zařazujeme poškození ledvin. Nicméně ledviny v tomto případě nejsou poškozeny přímo, ale mohou být ovlivněny konzumací nekvalitních lihovin. Pacienti mají větší pravděpodobnost tvorby ledvinových kamenů nebo zánětu močových cest. Orgány, jež jsou poškozovány přímo je srdce a krevní oběh. Mezi prvotní znaky patří zrychlený tep, dušnost, bušení srdce, snadná únava. Pokud se začínají objevovat otoky a noční kašel, nastává srdeční selhání. Dalším z příznaků je narušení regulace hormonálního organismu, což má vliv na růst hormonu a samotný vzhled alkoholiků (obezita, měsíčkový obličej, zvětšení prsu, tenké končetiny). U mužů můžeme pozorovat ubytek testosteronu a u žen snížení estrogenu. S tímto se pojí ovlivnění pohlavního systému, kdy klesá potence, sexuální sebekontrola, poruchy menstruačního cyklu, to vše má také výrazně negativní vliv na těhotenství. Projevují se také hematologické problémy, jako je chudokrevnost, zvětšení červených krvinek, úbytek krevních destiček, úbytek bílých krvinek, sklon ke krvácení a srážlivosti krve.

Mezi prvotně viditelné projevy užití alkoholu patří kožní projevy, tzv. alkoholový obličej – zduřelý červený nos, zarudnutí víček, překrvení spojivek, stařecký vzhled nebo vyšší náchylnost pokožky na tvorbu modřin.



Obrázek 2. Cirhóza jater

<sup>14</sup> HELLER, Jiří a Olga PECINOVSKÁ, ed. Pavučina závislosti: alkoholismus jako nemoc a možnosti efektivní léčby. Praha: Togga, 2011. ISBN 978-80-87258-62-0.str.59

### 1.5.1 Mozek

Alkoholismus má velký vliv na mozek a na jeho funkci. Tyto účinky může ovlivnit několik faktorů. Náchylnost člověka na poškození mozku souvisí s jeho věkem, pohlavím, anamnézou pití a výživou. *Lidé, kteří v krátké době požijí více než 15 g alkoholu, se nemohou vyhnout jeho účinku na nervovou soustavu. Toto množství odpovídá přibližně 1,5 decilitru přírodního vína, necelému litru 7° nebo přibližně půl litru 10° piva, méně než 1dl dezertního vína či vermutu a méně než 0,5 dl 40 % koncentrátu. Až 10 % lidí, kteří si takto počínají, se propije k závislosti na alkoholu.*<sup>15</sup>

Nebezpečnost alkoholu spočívá v tom, že má zprvu povzbudivé ale zároveň i uklidňující, lehce anestetické a otupujících účinky. Po požití dochází k impulsům mezi nervovými buňkami, tím se zvyšuje množství endorfinů, serotoninů a dopaminů.

Mezi onemocnění spojené s touto drogou považujeme:

*Neurologické komplikace* – u kterých mluvíme o poruše nervového systému, který zvyšuje práh bolesti, tvorbu křečí a narušuje čas spánku ve kterém sníme. Dále máme poruchy krátkodobé a dlouhodobé paměti, koordinace, všípivosti, hbitosti.

*Alkoholické tremory* – jsou považovány za nejčastější poškození, při kterém dochází ke tlumení svalového tonusu. Vyznačují se třesem prstů rukou, očních víček, jazyka a později může docházet až ke třesu hlavy a celého těla.

*Alkoholické polyneuropatie* – jedná se o onemocnění nervů, které se objevuje u 20 % závislých osob.

*Alkoholická myopatie* – onemocnění svalů při velké dávce koncentrovaného alkoholu u chronického alkoholu. Vyznačuje se velkou bolestí dolních končetin.

*Atrofie mozečku* – poruchy postoje a chůze, koordinace převážně u dolních končetin.

*Alkoholová epilepsie* – objevuje se u 10 % osob. Vyznačuje se malými epileptickými záchvaty, které se objevují při požití alkoholu. Tyto záchvaty se dají léčit abstinencí.

## 1.6 Změna osobnosti a psychika

Ke změně osobnosti dochází při intoxikaci alkoholem, zde můžeme pozorovat dva různé jevy, které na sebe navazují a mají vliv na osobnost člověka. Ten první by se dal považovat

---

<sup>15</sup> ŠEDIVÝ, Václav a Helena VÁLKOVÁ. Lidé, alkohol, drogy. Praha: Naše vojsko, 1988.str.95

za pozitivní v mysli subjektu. Osobnost dané osoby se může měnit ve více komunikativní, veselejší, zábavnější, ztrácí zábrany, je hovorovější, sebedůvěřivější, má pomalejší reakce, a je značně uvolněná. Dotyčný může pociťovat vlnu euforie a blaženosti. To se nicméně objevuje do určité hranice výše požitého alkoholu, poté se osobnost opět mění a začíná se projevovat ztráta koncentrace, koordinace, motoriky, nesrozumitelnost řeči, poruchy chování a agrese, hrozí ztráta kontroly paměti a může docházet k nebezpečným situacím, vandalství, různým přestupkům nebo trestným činům. Pokud tato osoba konzumuje alkohol pravidelně, začínají se projevovat sklony k depresi, úzkosti, vyhýbání se společnosti, verbální agresivita, paranoidní chování, duševní unavenost, apatie, nespolehlivost, egoismus, citová labilita, zanedbávání zevní vizáže a další negativní vlastnosti.

### **1.6.1 Psychické komplikace**

Psychické komplikace neboli psychózy, postihují osoby se závislostí na alkoholu, kdy osoba požívá velké množství zejména koncentrovaných nápojů. Do této skupiny dlouhodobé intoxikace řadíme delirium tremens, které se objevuje nejčastěji, dále pak korsakova psychóza, alkoholická halucinace, akutní alkoholická halucinatorní psychóza, alkoholická paranoidní psychóza a alkoholická demence. Mezi psychózy nicméně patří i jednorázové intoxikace neboli opilost.

#### **1.6.1.1 Jednorázová intoxikace**

1. Opilost je v dnešní době považována za téměř normální a běžnou, pokud se tedy jedná o občasný stav, nicméně se tímto stává nebezpečnou a může při překročení 4–5 g/l alkoholu v krvi končit smrtí. Mezi příznaky opilosti patří porucha vědomí, spavost, bezvědomí, porucha vnímání času a další.
2. Komplikovaná opilost je typ poruchy, kdy vzniká kvantitativní porucha vědomí. Ta má za následky zvyšování vývoje alkoholové závislosti. Od běžní opilosti se liší především změnou psychického stavu, nezpůsobitelného sebeovládání, zpomalení reflexů a poruchou motoriky.
3. Patická opilost již patří mezi alkoholové psychózy. V tomto případě záleží na velikosti požití dávky při jednorázové konzumaci. V této fázi dochází ke stavům úzkosti, paranoidním stavům, mráкотám, poruchám vědomí i vnímání subjektu tak okolí, změny ve výrazu tváře, které jsou spojeny s motorickým neklidem. Tyto stavy

mohou velmi dobře napodobovat epileptický záchvat, proto je tento druh opilosti obtížnější diagnostikovat.

### 1.6.1.2 Dlouhodobá intoxikace neboli psychózy

1. Delirium tremens bylo poprvé pojmenováno Suttonem v roce 1813. Jedná se o nejčastější psychózu, která ovlivňuje osoby od 30. – 50. lety nicméně může postihnout i mladší osoby. Tento stav se projevuje převážně v noci a během prvních 48 až 72 hodin abstinence nebo při snížení dávek alkoholu. K základním jevům přiřazujeme halucinace a iluze – zrakové i tělové, obluzené vědomí a třes, nervozitu, nespavost a děsivé sny, dezorientace v čase a místě.
2. Alkoholická halucinóza – jejím typickým projevem jsou především sluchové halucinace a pocit pronásledování. Objevují se převážně v noci a jsou součástí nočních děsů osoby.
3. Alkoholická paranoidní psychóza postihuje hlavně muže. Vyznačuje se bludy pronásledováním, žárlivostí, vztahovačností, nevěrou, poruchou vnímání a myšlení. *Tato psychóza postihuje především paranoidní psychopatické osobnosti.*<sup>16</sup>
4. Korzakovova psychóza, poprvé ji popsal S.S. Korzakov v roce 1887. Jedná se o poruchu krátkodobé paměti, dezorientace, snahy o zachování starých vzpomínek a profesních dovedností, narušuje orientaci a všípivost, způsobuje projevy amnézie. *Protože si pacient nepamatuje nové vjemy, vymýšlí si a myšlenkám věří.*<sup>17</sup> Toto postižení se objevuje častěji u žen, přičemž se rozvíjí okolo padesátého roku života.
5. Alkoholická demence vzniká při poklesu duševní schopnosti a začíná se projevovat okolo padesátého roku života, tím se liší od stařecké demence.

## 1.7 Léčba

Léčba alkoholismu nastává při uvědomení si svého problému a samostatného rozhodnutí závislého alkoholika podstoupit danou léčbu. Léčba může být nařízena také soudním příkazem., a to v případě úpadku rodinného života a agresivitě vůči rodinným příslušníkům, okolí nebo při porušení zákonů. Léčba může být buďto jednorázová, ambulantní nebo

<sup>16</sup> MARHOUNOVÁ, Jana a Karel NEŠPOR. Alkoholici, feťáci a gambleři. Praha: Empatie, 1995. Společensko-vědní řada. ISBN 80-901618-9-8.str.70

<sup>17</sup> MARHOUNOVÁ, Jana a Karel NEŠPOR. Alkoholici, feťáci a gambleři. Praha: Empatie, 1995. Společensko-vědní řada. ISBN 80-901618-9-8.str.70

ústavní. Jednorázová léčba má podobu rozhovorů a odehrává se v ambulancích, poradnách nebo podobných zařízeních. V procesu ambulantní péče pacient dochází do protialkoholních poraden a terapeutických zařízení. Ústavní léčba může trvat několik měsíců až let a jejím účelem je odebrání alkoholu v jakékoliv podobě a překonání odvykacích potíží, abstinčního syndromu a zdravotních potíží.

## 2 KREATIVITA A UMĚNÍ

V této kapitole se podíváme na zobrazování alkoholu ve vizuální kultuře. Probereme vztah mezi alkoholismem a kreativitou, kdy se ke konci kapitoly zaměříme na několik významných umělců, na jejich vztah k alkoholu i na to, zda měl vliv na jejich kreativní tvorbu nebo ovlivnil jejich osobní život.

### 2.1 Zobrazování alkoholu ve vizuální kultuře

Jak už víme z předešlé kapitoly, alkohol je známý lidstvu už od pradávna, proto není divu, že se objevuje i v umění. Jeho postavení ve vizuální kultuře může být různorodé, to se odvíjí od tématu zobrazovaného díla a jeho postavením v něm, kdy může sloužit pouze jako doplněk v poměru vyobrazené scény, přičemž se celkové dílo zabývá zcela jiným tématem. Nebo v opačném případě je zastoupení pití ústředním motivem uměleckého díla a může být dokonce odkazováno v jeho pojmenování.

Častými motivy pro zobrazování popíjení alkoholu mohou být náboženské nebo mytologické návaznosti, kdy slavní umělci zobrazovali například řeckého boha Dionýsa nebo římského boha Bakcha. V pozdějších obdobích prostupuje zobrazování pijáctví do výjevů každodenního života, od humorných anekdot až k zobrazování opilství a jeho negativních vlivů na společnost. Přičemž může odkazovat na varovné signály potenciálně nebezpečného onemocnění známého jako alkoholismus.

První dochované zmínky o zobrazování alkoholu byly objeveny díky archeologickým nálezům v Egyptě. Jednalo se o nástěnné malby v Tutanchamonově hrobce a v hrobce královny Nefertari, kde byl alkohol zobrazen jako náboženská oběť a stal se tak součástí posmrtného života.

Mezi další starověké společnosti, které zobrazovaly konzumaci alkoholu, řadíme již zmiňovanou řeckou a římskou kulturu. Pro Řeky a Římany je konzumace alkoholu spojená s bohy vína Dionýsem a Bakchem, jejich zobrazování nacházíme převážně až u renesančních a barokních malířů. Z tohoto období byly dochovány velké nádoby na skladování vína, na kterých jsou vyobrazena témata veselí a radovánek spojených s konzumací alkoholu zobrazují také potencionální následky nadměrného pití, které mohou působit vtipně až ironicky.

V křesťanské kultuře je zobrazování alkoholu spjata čistě s náboženstvím a neřestí kdy bychom mohli tento zlozvyk spojit s jedním ze smrtelných hříchů, jakým je bezpochyby

obžerství. První zmínky o zobrazování opilství objevujeme v iluminovaném vídeňském rukopisu Genesis z pátého až šestého století. Zde se jedná o reprezentaci biblického příběhu o opilosti Noeho, které má za úkol odrazovat křesťany od nadměrné konzumace alkoholových nápojů. Toto téma prostupuje až do renesance, kde vzniká jedna z nejznámějších interpretací tohoto příběhu od Michelangela, která je umístěna na stropu Sixtinské kaple ve Vatikánu. Mezi další často zobrazované biblické příběhy považujeme zobrazování poslední večeře. Biblické výjevy se objevují v období renesance, nicméně umělci se postupně zaměřují na znovu objevení mytologických výjevů, a tak opět objevují boha vinné révy Bakcha a s ním spojené slavnosti vín tzv. bakchanálie. Zde umělci, jako je Michelangelo, který vytesal sochu opilého Bakcha nebo Tizian, který v jednom ze svých obrazů s názvem Bakchus a Ariadna zachycuje poskakujícího a rozverného boha vína s jeho společníky, opět pracují s motivem alkoholu.



Obrázek 3. Tizzian - Bakchus a Ariadna

Baroko a umění sedmnáctého století stále pokračuje v tématu řeckých bakchanálií, to můžeme vidět i v obrazech od Peter-Paul Rubense, Caravaggia nebo španělského malíře Diega Velázqueze. Tito umělci však začínají propojovat mytologické výjevy s prvky každodenního života. To se postupně rozvíjí v žánrovou malbu, při které umělci ilustrují vesnické svátky, svatby, hostiny, oslavy, krčmy, uvolněné chování a jiné příležitosti k pití.



Tuto techniku následně využívali především vlámské a holandské umělci jako byl např. Rembrandt, Frans Hals, Adriaen Brouwer, Pieter Brueghel a mnoho dalších.

V 17. století se také objevil anglický populární tisk s názvem Gin Lane, který obsahoval ilustrace od Williama Hogartha, který v těchto tiskovinách reagoval na situaci Gin Act of v Anglii, způsobenou masivní konzumací ginu. Jeho tiskoviny byly vytvořeny jako pedagogický nástroj, aby ovlivnily sociální změny ve společnosti. V těchto ilustracích se William Hogarth zaměřuje na vyobrazení negativních vlivů alkoholu na společnost a změnu chování jedince i skupiny.



Obrázek 4. Williama Hogartha – Gin Act of

V 19. století umělci zachycují noční život v Paříži, nadměrnou a oblíbenou konzumaci Absintu. V tomto období se také více rozvíjí alkoholová reklama, formou plakátů obsahujících ilustrace propagující značky alkoholových nápojů. V tomto období začínáme tedy hovořit o zobrazování alkoholismu. Mezi významné umělce tohoto období patří Édouarda Maneta a jeho obraz Piják Absintu, Edgara Degase, Pierre-Auguste Renoir, Vincent van Gogh a obraz Pijáci a mnoho dalších umělců impresionistického a postimpresionistického hnutí.



Obrázek 5. Vincent van Gogh – Pijáci

Mezi 20. a 21. stoletím se umělci stále vracejí k zobrazování alkoholu ve svých dílech, ve kterých opět nacházíme dualitu veselosti i zkázy. Mezi jedny z aktuálnějších reprezentací alkoholu v umění můžeme považovat výstavu od Gilbert & George s názvem 'Balls: The Evening Before the Morning After Drinking Sculpture', z roku 1972 nebo sérii fotografií od Richarda Billinghama z roku 1994, ve které zkoumá vztah svých rodičů, který vydržel i navzdory alkoholismu jeho otce.



Obrázek 6. Gilbert & George - 'Balls: The Evening Before the Morning After Drinking Sculpture'

### 2.1.1 Film a hudba

Tak jako v malbě, soše a dalších formách vysokého umění se téma zneužívání alkoholu objevuje i v textech písní, divadelních hrách a filmech. To je zapříčiněno skutečností, že tolik vlivných kreativních lidí byli alkoholici, a také to, že alkohol je součástí každodenního života a my se s touto tematikou dokážeme ztotožnit, neboť většina z nás má zkušenosti s užíváním alkoholických nápojů a jejich efektů na naši osobu. Navíc alkoholismus nevyhnutelně vytváří konflikty a sebestrukci, které poskytují poutavý materiál pro tvůrčí práci.

Zneužívání alkoholu je tématem mnoha filmů, často se jedná o biografické film, jako je třeba *Rocketman*, který vypráví příběh hudební legendy Eltona Johna a jeho závislosti. Mezi další náměty spojené s touto problematikou jsou filmy, které ukazují nebezpečí této návykové látky a její dopady na životy ztvárněných postav nebo filmy zobrazující cestu od vzniku závislosti až po její překonání. Mezi tyto film řadíme *Lost Weekend*, *Barfly*, *Leaving Las Vegas*, *Dny vín a růží*, *Verdikt*, *When a Man Loves a Woman*, *Clean & Sober*, český film *Rok ďábla* nebo např. dánský snímek *Chlast* z roku 2020.

Mezi oceňované hry, kde je alkoholismus klíčovým prvkem, zahrnujeme *Long Day's Journey into Night* a *Who's Afraid of Virginia Woolf*. Alkoholismus je zastoupen i v románech, jako jsou *Pod sopkou* a pohlednice z *The Edge*, memoáry od hudebníků, filmových hvězd a každodenních alkoholiků a biografie alkoholických postav.



Obrázek 7. *Barfly* (1987)

Pokud se podíváme do hudebního průmyslu, najdeme zde nespočetné množství hudebních textů s touto tematikou, přičemž některé z nich oslavují pití alkoholu a dodávají mu kladný

účinek. A naopak, někteří autoři využívají texty písní k vyjádření svých subjektivních pocitů ovlivněných alkoholismem. *Studie největších hitů časopisu Billboard z let 2005–07 identifikovala 169 (21,3 %) ze 793 skladeb, které odkazovaly na alkohol.*<sup>18</sup> Například 'What Good Can Drinkin' Do' od Janis Joplin nebo 'Alabama song' od The Doors, 'New Americana' od Halsey a mnoho dalších. Dále se zde objevují texty s triumfálními prvky a tématem zotavení se z alkoholismu a drog. Mezi nejznámější písně tohoto tématu řadíme 'Sober' od Pink a 'Rehab' od Amy Winehouse.

Celá tato sebe-reflexivní aktivita kreativních jedinců naznačuje, že použití kreativního sebevyjádření by mohlo být cenné při léčbě závislostí na psychotropních látkách. Existují programy obnovy, které používají expresivní umění, tanec, psaní a hudbu k pomoci a k dosažení změn stavu vědomí závislého, čímž nahrazují potřebu užívání drogy.



Obrázek 8. Chlast (2020)

## 2.2 Alkohol a kreativita

Má alkohol přímou návaznost na kreativitu nebo je to jen mýtus, který byl vytvořen společností? Tato otázka se objevuje v několika odborných článcích. Některé se přiklání k tomu, že se jedná pouze o mýtus a mezi konzumací a kreativitou není přímá spojitost a spíše se jedná o sugestivní pohled umělců. Na druhou stranu ale existují další výzkumy, ve kterých se uvádí, že malé užívání alkoholu napomáhá kreativitě a že jej nespočet umělců v počátcích své kariéry hojně konzumovalo. Avšak studie o kreativitě a alkoholismu dokazují, že intoxikace u kreativních skupin je mnohem vyšší než u běžné populace. Mezi

---

<sup>18</sup> RUNCO, Mark a Steven PRITZKER. Encyclopedia of creativity. 3rd edition. Academic Press, 2020. ISBN 9780128156148. str.26

touto skupinou nacházíme především hudebníky, umělce, básníky a především spisovatele beletrií, u kterých je více alkoholismus zvláště zvýšená. Životopisné informace ze života slavných spisovatelů jako byl Hemingway, Poe a Fitzgerald naznačují, že zatímco těžké pití a kreativní produkce šly ruku v ruce na počátku jejich kariéry, progresivní alkoholismus snížil kvalitu i kvantitu pozdějšího tvůrčího psaní a v některých případech měl fatální vliv na jejich zdraví.

*„F. Scott Fitzgerald shrnul nebezpečí pití ve své práci a životě: „Nejdřív se napiji. Pak se nápoj napije. Pak mě ten drink vezme“.*<sup>19</sup>

Proč tedy nacházíme větší pravděpodobnost intoxikace alkoholem u kreativních osobností? Za jeden z důvodů můžeme podkládat to, že kreativci přisuzovali alkoholu a dalším psychotropním látkám moc přivolání tzv. múzy a věřili, že alkohol je zásadní složkou pro jejich tvorbu a úspěch. *„Nedávno spisovatel William Styron popsal alkohol jako „kouzelný prostředek k fantazii a euforii a ke zlepšení představitivosti“.*<sup>20</sup>

Tvorba v kreativním prostředí není lehkou prací. Provází ji zklamání, pochybnosti nebo odmítnutí, neustálá kritičnost umělce ke své práci nebo kritika okolí, tlak okolí k neustálé tvorbě nových děl a překonávání dosavadní práce. To má také dopad na užívání alkoholu a drog, kdy díky jejich vlivu na psychiku dopomáhají umělcům otevírat své vědomí, při kterém hledají nové perspektivy nebo jim naopak pomáhá k úniku od jejich nešťastného osobního života nebo k překonání obtížností, jež tato profese skýtá.

Dalšími důvody k vyšší náchylnosti k alkoholismu můžeme považovat překonání úzkostí a strachu v počátečním stádiu tvorby. Mohou se zde také objevovat genetické predispozice, kdy otec, matka nebo sourozenec byli alkoholici nebo kdy osoba provozuje samoléčbu psychických problémů alkoholem a jinými drogami. V uměleckých oborech také vzniká větší příležitost k pití, díky izolující práci. Závisí na tom i prostředí dané subkultury, ve které je konzumace alkoholu a jiných drog běžná.

Nešťastnou pravdou však je, že mnoho umělců v dějinách umění nedokázalo zabránit tomu, aby se z jejich požívání alkoholu stala závislost. Duševní boj, který přichází z uměním spolu s často hédonistickým životním stylem, který přichází s úspěchem nebo neúspěchem, může

---

<sup>19</sup> RUNCO, Mark a Steven PRITZKER. Encyclopedia of creativity. 3rd edition. Academic Press, 2020. ISBN 9780128156148. str.24

<sup>20</sup> VARTANIAN, Oshin, Adam S. BRISTOL a James C. KAUFMAN. Neuroscience of creativity [online]. 1. Massachusetts Institute of Technology: The MIT Press, 2013 [cit. 2022-01-07]. ISBN 9780262529020. Dostupné z: <https://ilib.cz/book/2637956/736454> str.184

být nebezpečným podkladem, který vede ke spirále alkoholismu. Mezi nejznámější alkoholiky patří např. Vincent Van Gogh, Henri De Toulouse-Lautrec, Francis Bacon, Joan Mitchell, Thomas Kinkade, Mark Rothko, Picasso, Stephn King, Jackson Pollock nebo Jim Morrisn.

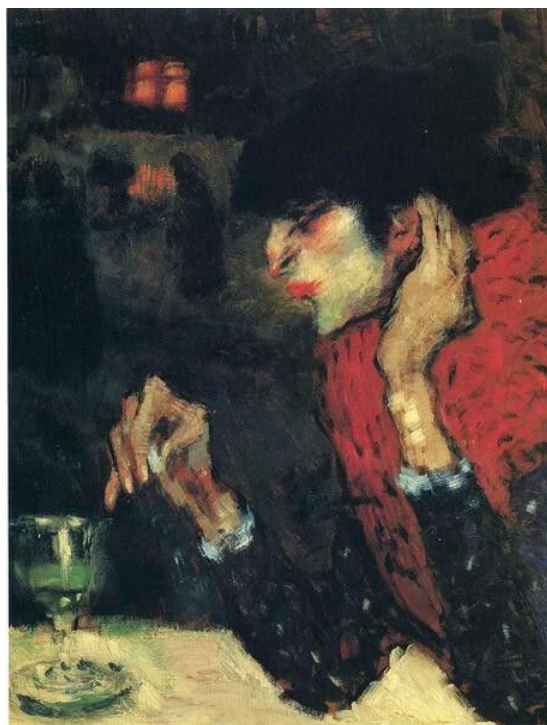

Obrázek 9. Pablo Picasso, Piják absintu (1901)

### 2.2.1 Jackson Pollock

Jackson Pollock byl jedním z nejvýznamnějších amerických umělců minulého století. Pollock, známý pro svou revoluční techniku kapání a kontrolované, energické pohyby, zahájil během svého krátkého života novou éru amerického umění. Navzdory jeho originalitě Pollockův život provázelo nadměrné pití, alkoholismus a emoční nestabilita.

Stejně jako mnoho jiných před ním a po něm se Pollock snažil svou nevyřešenou minulost léčit alkoholem. Potýkal se s těžkým dětstvím, které se projevovalo nejen v jeho práci, ale i v jeho každodenních zvycích a chování. Bojoval s depresemi a minimálně jeden lékař mu diagnostikoval hraniční schizofrenii. Vliv na jeho pití měl i fakt, že jeho otec byl taktéž alkoholik. To vše vedlo k záchvatům hněvu, kdy se pravidelně dostával do rvaček. Zdálo se, že navzdory zjevnému úspěchu na světové umělecké scéně nebyl schopen zkrotit demony, kteří ovládali jeho vědomí.

Pollockova nejúspěšnější malířská léta ve skutečnosti přišla v krátkém okně, kde mu jeho partnerka a slavná umělkyně Lee Krasner dokázala najít lékaře, který pomohl nakrátko zastavit jeho nadměrné pití. Nicméně později se Pollock opět vrátil k alkoholu a zdánlivě ukončil svou malířskou kariéru, protože jeho závislost na pití a rozčarování z praxe, které s tím souviselo, mu nezanechaly žádný umělecký směr ani motivaci.<sup>21</sup>

V roce 1956 Pollock umírá při autonehodě zapříčiněné nadměrným požitím alkoholu.



Obrázek 10. Jackson Pollock

### 2.2.2 Stephen King

Americký romanopisec Stephen Edwin King je jedním z nejuznávanějších a nejúspěšnějších světových hororových autorů všech dob. Mezi jeho nejznámější bestsellery patří díla jako *Carrie*, *The green mile*, *It*, anebo *The Shining*.

Nicméně jako mnoho umělců i on se potýkal s drogovou a alkoholovou závislostí při své cestě za slávou. V nové biografii King odhaluje, že během 80. let trávil většinu času pitím alkoholu a četnému užívání drog. King tvrdí, že si vůbec nepamatuje, že by v tomto období psal některé ze svých románů.

---

<sup>21</sup> SEWELL, John. 6 Famous Artists Who Struggled with Alcoholism. The Collector [online]. 2020 [cit. 2022-01-18]. Dostupné z: <https://www.thecollector.com/famous-artists-alcoholism/>

Podle několik studií pramenila Kingova závislost z úzkostí, nočních můr a paranoí vytvořených v dětství. Aby se s těmito emocionálními a psychickými problémy vyrovnal, začal je ztvárňovat ve svých románech. To také vedlo ke zneužívání návykových látek a drogové závislosti, které byly spojeny s jeho schopností zvládat psaní. Tím si se stal vysoce funkčním alkoholikem, který má vsugerováno užívání těchto látek jako nezbytnou látku pro tvorbu.

Zajímavostí je, že v období 1986, kdy vydal jeden ze svých neděsivějších románů *It*, trávil King zhruba tři hodiny denně střízlivý. Navíc trávil většinu času přemýšlením o sebevraždě vyvolané střelnou zbraní. V tomto období se King dostává na takzvané „dno“. Jeho roky zneužívání alkoholu a života s drogovou závislostí nakonec vedly ke strach ze spisovatelského bloku. Za podpory jeho manžely se dokázal postavit svému strachu ze spisovatelského bloku a jeho oddaní čtenáři tvrdí, že jeho psaní má novou hloubku a inteligenci. Díky rodinné intervenci v 80. letech se ze Stephen Kinga stává abstinent, a je tomu tak i dnes.



Obrázek 11. Stephen King

### 2.2.3 Jim Morrison

Jim Morrison byl jednou z nevyraznějších osob 60. let. Byl zpěvákem kapely The Doors a pro miliony lidí se stal vysoce idealizovanou popovou ikonou, která přinesla sexuální svobodu a přestupky omezující sociální normy. Stejně jako Pollock je klasickým příkladem



destruktivních účinků užívání alkoholu a dalších psychotropních látek. V textech Jima Morrisona a v biografických popisech můžeme vidět, jak se Morrison snažil pomocí alkoholu a drog vyrovnat s traumatickými událostmi z dětství, depresivními náladami, odmítnutím a nepochopením v rodině. Podle jeho biografii neexistuje žádné indikace o tom, že psal pod vlivem alkoholu a jiných drog. Nicméně užívání alkoholu a omamných látek byly v jeho životě vysoké, nejvíce se však projevíly při vzrůstající slávě The Doors. Právě před tímto obdobím napsal většinu básní, které se staly základem jejich písní. Tohle je jediná chvíle v jeho životě, kde drogy mohly pozitivně ovlivnit jeho kreativitu, nicméně nevíme, zda tyto texty byly napsány pod vlivem alkoholu a drog nebo byly vytvořeny za střízlivá.

Co ale víme je, že alkohol a drogy sloužily k posílení jeho alternativního životního stylu a ke snaze k autentičnosti. Obecně se dokládá, že když byl Morrison opilý, pod vlivem LSD nebo výjimečně heroinu, vůbec neuměl psát a přicházel o svoji kreativitu. Tato frustrace se projevila i na jeho chování, kdy se manifestovala jeho agresivita vůči členům kapely, stejně tak i k jeho přítelkyni a okolí. Potlačoval produktivitu skupiny, ztrácel kontrolu, dostával se do větších depresí a vyhrožoval sebevraždou, což mělo za následek ještě větší intoxikaci alkoholem.

*„Jen 2 roky po svých prvních úspěších Morrison zcela ‚vyhořel‘, jak jednomyslně hlásí jeho spoluhráči z The Doors.“<sup>22</sup> To můžeme vidět i z dochovaných koncertních nahrávek, kdy se na pódiu objevoval opilý a často neuměl zpívat, zapomínal text písní a vyvolával nebezpečné nepokoje. Zajímavostí při tvorbě posledního LP, L.A. Woman z roku 1970 byla doba jeho vytvoření. Říká se, že vzniklo za 6 dní a Morrison při jeho tvorbě vypil jen pár piv a vyhýbal se konzumaci alkoholu a drogovým excesům. Bylo to naposledy co Jim Morrison pracoval kreativně. „V té době ho jeho přátelé popisovali jako ‚velmi depresivní‘, „nekontrolovaný“ a „zcela nepřístupný“.“<sup>23</sup> Jim Morrison zemřel 3. července 1971 v Paříži ve věku 27 let pravděpodobně na předávkování alkoholem a dalšími drogami.*

---

<sup>22</sup> HOLM-HADULLA, Rainer Matthias a Alina BERTOLINO. Creativity, Alcohol and Drug Abuse: The Pop Icon Jim Morrison. Psychopathology [online]. 2013, 47, 167–173 [cit. 2022-01-16]. Dostupné z: doi:10.1159/000354617. str.171

<sup>23</sup> HOLM-HADULLA, Rainer Matthias a Alina BERTOLINO. Creativity, Alcohol and Drug Abuse: The Pop Icon Jim Morrison. Psychopathology [online]. 2013, 47, 167–173 [cit. 2022-01-16]. Dostupné z: doi:10.1159/000354617. str.172



Obrázek 12. Jim Morrison

### 3 MÓDNÍ NÁVRHÁŘI

Kreativci všude čelí nenapodobitelnému tlaku a módní průmysl není výjimkou. Zatímco móda je inovativní a umělecká, je to také byznys, ve kterém jde především o prodej. S konfekcí, couture, cruise, diffusion, to vše se tvoří sezónu za sezónou, kdy návrháři musí navrhnout několik kolekcí v krátkém čase. Nezapomínejte na neustálou potřebu znovu vynalézat, udržet si náskok před trendy a nikdy neselhat. Je bezpečné popsat designéra jako umělce tvořícího pro masu v prostředí, kde je neustále pod tlakem konkurence a vystaven veřejné kritice. Díky tomu je užívání drog v módním průmyslu velice běžné. Proto se v této kapitole zaměříme na několik návrhářů a jejich osobní vztah s těmito látkami. A také na pojetí drog v módě od populárního termínu heroine chic až po dnešní přehlídky s touto tematikou.

#### 3.1 John Galliano

Užívání drog nemělo nikdy příliš velké následky na módní průmysl, nicméně i zde nacházíme pár případů, kdy měla závislost na drogách velký vliv jak na osobní, tak i profesní život. Jedním z neznámějších případů je John Galliano a jeho alkoholismus. Galliano je jedním z nejznámějších britských módních designérů. Jeho kariéra započala po absolvování Central Saint Martins, kdy založil svou vlastní dámskou módní značku. Jeho kolekce byly velmi propracované a dramatické, nicméně byly také velmi nákladné a mladému Galiánovi chyběly obchodní dovednosti, proto po pár letech zkrachoval. V roce 1995–1996 vedl francouzský haute couture dům Givenchy a posléze pracoval od roku 1996 až do roku 2011 pro značku Christian Dior. Proslavil se především svými kolekcemi ready-to-wear a haute-couture a svéráznými a pobuřujícími módními návrhy. Také je uznávaný pro své propojení romantického historismu s technickými dovednostmi a progresivní estetikou.

Galliano vytvořil některé z nejslavnějších kolekcí v módním průmyslu, včetně Blanche Dubois z roku 2008, jež je inspirovaná filmem Tramvaj jménem touha z roku 1951. Kolekce Napoleon a Josephine z roku 1992, která je inspirovaná milostným příběhem těchto slavných historických postav nebo kolekce inspirovanou ruskou princeznou s názvem Princezna Lucretia z roku 1993. Kromě oblečení, které nosí jeho modelky, je Galliano známý svými dramatickým závěrečným ántré, přičemž své show dokončuje ve fantastických kostýmech inspirovaných osobnostmi, jako je Napoleon Bonaparte nebo američtí astronauti.



Obrázek 13. Givenchy 2006

Po dlouhých 15 let pracoval pro značku Dior. Během tohoto období byl Galliano vystaven obrovskému profesnímu tlaku, kdy na počátcích tvořil dvě kolekce ročně, později se toto číslo několikrát zdvojnásobilo. V posledním roce, kdy pracoval pro Dior se toto číslo vyšplhalo na třicet dva kolekcí za rok. Díky tomuto pracovnímu vytížení se u Galliana rozvíjí alkoholismus a závislost na Valiu a práscích na spaní. To mělo za důsledek jeho neslušné chování, verbální agresivitu, záchvaty úzkosti a paniky.

Vše vyvrcholilo roku 2011 před jedním z pařížských barů, kdy Galliano v opilosti křičí na několik žen antisemitské poznámky. To mělo za důsledek, že byl vyhozen ze značky Dior a začal s rehabilitací alkoholové závislosti. O čtyři roky později, na začátku roku 2015, se Galliano po krátké třítydenní spolupráci s Oscarem de la Rentou triumfálně vrátil jako kreativní ředitel značky Margiela.<sup>24</sup> Pod vedením Galliana byl francouzský luxusní dům přejmenován na Margiela a Galliano představil svou debutovou kolekci Artisanal haute couture v roce 2015. Gallianovo působení se setkalo s ohlasem kritiky, přinesl svůj vlastní pohled týkající se genderové fluidity, sexuality a rebelie a zároveň respektoval identitu domu.

---

<sup>24</sup> THOMAS, Dana. *Gods and Kings: The Rise and Fall of Alexander McQueen and John Galliano*. United States: Penguin Books, 2015. ISBN 1846146135.



Obrázek 14. John Galliano

### 3.2 Marc Jacobs

Marc Jacobs je americký módní návrhář z New Yorku s téměř 40letým působením v módním průmyslu. Vyrůstal na Manhattanu a svá léta dospívání strávil prací pro Charivari, butik známý svou avantgardní módou. V roce 1981 se Marc zapsal na Parsons School of Design, kde vynikal mezi svými spolužáky a v roce 1984 vyhrál cenu Perry Ellis Gold Thimble, za studenta designu roku. V roce 1986 Marc založil značku Marc Jacobs se svým obchodním partnerem Robertem Duffym. Rok poté se Jacobs připojil k ženské designové společnosti Perry Ellis jako kreativní ředitel. V roce 1997 byl Marc jmenován kreativním ředitelem luxusního módního domu Louis Vuitton, kde vytvořil první konfekční oděvní řadu společnosti. Nyní je vedoucím návrhářem své vlastní stejnojmenné módní značky Marc Jacobs. Marc je pětinasobným držitelem ceny Council of Fashion Designers of America's (CFDA) Womenswear Designer of the Year, obdržel cenu za designéra roku v kategorii doplňků a pánského oblečení a vyhrál cenu Geoffrey Beene za celoživotní dílo v roce 2011. Jacobs je především známý pro jeho udávání trendů v popové kultuře, barevný, kreativní a odvážný pohled na luxusní oblečení a doplňky již od 80. let. To dokazuje kolekce „grunge“, která se zasloužila o zahájení grungeového vzhledu 90. let.

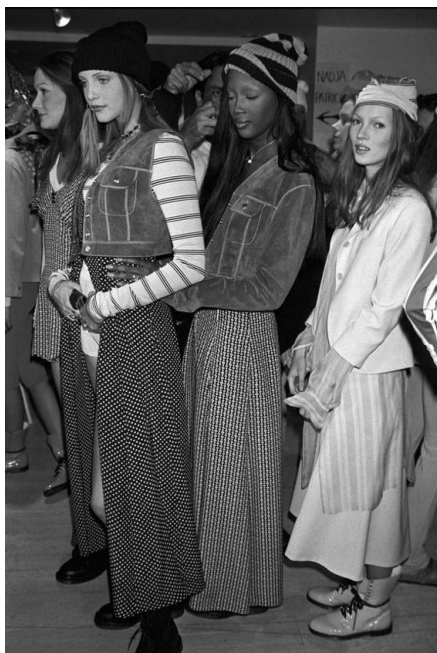

Obrázek 15. Perry Ellis (1990)



Obrázek 16. Marc Jacobs (2022)

Marc Jacobs je jedním z dalších módních návrhářů, kteří bojovali se závislostí. Podle jeho knižních biografii sahá jeho závislost daleko za období jeho úspěchu. To dokazuje i to, že již na střední škole byl Jacobs pravidelným návštěvníkem New Yorkských nočních klubů. V průběhu let se to, co začalo jako společenské pití, stalo každodenní rutinou. *"Je to klišé, ale když jsem pil, byl jsem vyšší, vtipnější, chytřejší, charizmatičtější,"*<sup>25</sup> řekl magazínu New York v roce 2005. Postupem času bylo pro Jacobse čím dál těžší fungovat. Na věci zapomínal, zaspal a jednal iracionálně. Stal se nebezpečným pro sebe i pro ostatní. Byly doby, kdy měl takovou kocovinu, že se neukázal ani několik dní v práci. Když vystřízlivěl, a nakonec se dostal do kanceláře, požádal zaměstnance, aby pracovali přes víkend, aby dohnali ztracený čas.<sup>26</sup>

Pro Jacobse byl velkou záchranou jeho obchodní partner Robert Duffy, který ho donutil přihlásit se na protidrogovou léčbu v roce 1999. Návrhář vystřízlivěl a vytvořil několik uspěchaných přehlídek, tím dosáhl ještě větší slávy. Jacobs měl zpět kontrolu a staral se o podnikání, ale nestaral se o sebe. Nepřetržitě kouřil, jedl nezdravé jídlo, to mělo za následek ulcerózní kolitidu, střevní onemocnění, které způsobovalo bolestivé křeče, které ho často nenechaly vstát z postele. Po čase se rozhodl ulcerózní kolitidu, střevní onemocnění, které

<sup>25</sup> BOONE, Mary. Marc Jacobs: Famous Fashion Designers. 1. New York, United States: Chelsea House Publications, 2011. ISBN 9781604139815.

<sup>26</sup> LAROCCA, Amy. Lost and Found. New York [online]. 2005, 2005 [cit. 2022-02-01]. Dostupné z: <https://nymag.com/nymetro/shopping/fashion/12544/>

způsobovalo bolestivé křeče a často ho nenechaly vstát z postele. Po čase se rozhodl převzít kontrolu nad svým zdravím a požádal o radu odborníka na výživu. Ale kolem listopadu 2005 začal návrhář znovu pít což mělo za následek že v únoru 2007 opět podstupuje rehabilitaci.

*„Jacobs řekl London Times v roce 2008: Existuje výraz: "Jsi tak nemocný, jako jsou tvoje tajemství." Když jsem byl dítě, snažil jsem se věci držet pod pokličkou, a to způsobilo spoustu problémů. Je zde určitý druh uvolnění, když jste upřímní a přímočaří, v neposlední řadě proto, že když to řeknete jako první, zbaví vás toho pálení. Ted' nevím, jak se chovat jinak. Ať už si nevíte rady s designem popruhu na tašce přes rameno nebo máte problém s alkoholem, vždycky jsem zjistil, že když jsem o tom mluvil, mohl jsem jít dál.“<sup>27</sup> Dnes je Jacobs střízlivý a zdravější než kdy předtím.*



Obrázek 17. Marc Jacobs

### 3.3 Calvin Klein

Calvin Klein, jeden z nejúspěšnějších amerických módních návrhářů. Calvin Richard Klein se narodil v Bronxu v New Yorku a jeho matka velmi pomohla utvářet Kleinovu lásku k oblečení a designu. Jako mladý muž začal pracovat na módních skicích ještě před dospíváním, a nakonec navštěvoval Střední uměleckoprůmyslovou školu a Art Students League. V roce 1963 absolvoval Fashion Institute of Technology. V roce 1968 spolu s Barrym Schwartzem otevřeli vlastní společnost, ve které byl Klein zodpovědný za design a uměleckou vizi. Klein se z počátku zaměřoval na obleky a dámské kabáty, minimalistický a efektivní vzhled, který se opíral o vznešené krejčovství a výběr látek. Později se rozvětvil na pánské oblečení a džíny, a nakonec se stal hlavním hráčem na trhu s džínovinou, kterému

---

<sup>27</sup> BOONE, Mary. Marc Jacobs: Famous Fashion Designers. 1. New York, United States: Facts On File, 2011. ISBN 9781604139815.

tehdy dominovaly značky jako Gloria Vanderbilt, Jordache a Sasson. V osmdesátých letech byl Klein známý také pro spodní prádlo a luxusní parfémy a kolínské vody s odpovídajícími reklamními kampaněmi. Klein vytvořil ikonickou módu 70. let a 80. let a způsobil revoluci v módní reklamě. Dnes je Klein známý za své kontroverzní a vysoce provokativní reklamy zaměřené na modelky a celebrity, které se staly ikonickou součástí popkultury. Jeho stylové návrhy a obchodní talent vybudovaly módní impérium.

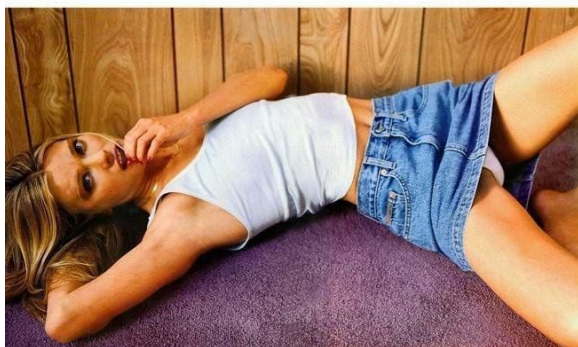

Obrázek 18. CK kampaň (1995)



Obrázek 19. CK kampaň (1980)

Napříč jeho úspěchu i Klein po dlouhá léta zápasil se závislostí na alkoholu a dalších drogách. Calvin Klein není příliš sdílný v otázkách ohledně své závislosti, nicméně v jednom z rozhovorů pro časopis Forbes se zmiňuje: *"Nemělo to nic společného s prací. Podstoupil jsem dost terapií a dost na sobě pracoval. Závislost není způsobena stresem v práci, i když spousta lidí v módním průmyslu trpěla stejnými problémy... Má to více společného s vašim dětstvím a spoustou dalších věcí."*<sup>28</sup> Samozřejmě jeho závislost měla vliv i na jeho značku a profesní život, kdy postupem času jeho designérský talent, marketingový génius a obchodní důvtip zmizely, což ho stálo kontrolu nad svou nadnárodní značkou. Naštěstí je Calvin Klein jeden z umělců, kteří dokázali překonat svou závislost díky pomoci svých blízkých a odborné léčbě.

<sup>28</sup> ELLIOTT, Hannah. Calvin Klein On Kate Moss, Ralph Lauren, Love And Other Drugs. Forbes [online]. 2011, 2011 [cit. 2022-02-01]. Dostupné z: <https://www.forbes.com/sites/hannahelliott/2011/10/18/calvin-klein-on-kate-moss-ralph-lauren-love-and-other-drugs/?sh=33f9d8b22afe>





Obrázek 20. Calvin Klein

### 3.4 Alexander McQueen

Alexander McQueen vlastním jménem Lee McQueen byl jedním z nejnadanějších módních designérů na přelomu 21. století. Jeho absolutně perfektní krejčovská práce, teatrálnost oděvu propojená s jeho rebelským a pouličním pohledem na módu fascinuje mnohé odborníky a mladé designéry dodnes.

McQueen neboli „chuligán anglické módy“, byl britský módní návrhář, který pocházel z East Endu. Po vystudování školy se vyučil u krejčího v londýnské Savile Row. Když mu bylo 27 let byl jmenován hlavním designérem francouzské značky Givenchy pro kterou pracoval od roku 1996 až do roku 2001. V tomto období byl McQueen nucen díky rychlému tempu a vysoké produkci produkovat čtyři kolekce ročně, což mělo neblahý vliv na jeho zdraví.<sup>29</sup>V roce 1992 založil svou vlastní značku Alexander McQueen. Jeho značka je známá pro svou dokonalou krejčovskou práci a její teatrálnost a rebelství. Vždy ikonickou součástí byly jeho vize pro módní přehlídky, které často stejně jako jeho kolekce nesly temný podtext, často v nich zobrazoval jakousi temnotu, smrt, úpadek, bolest. Například v přehlídce VOSS (jaro/léto 2001), která byla soustředěna kolem skleněné krabice, která připomínala vycpanou celu v psychiatrické léčebně. Nebo přehlídka z roku 1995 byla na téma Highland Rape. Kdy McQueen tvrdil, že inspirací pro přehlídku bylo anglické znásilnění Skotska, mnoho kritiků bylo přesvědčeno, že romantizuje znásilňování žen.

---

<sup>29</sup> CALLAHAN, Maureen. Champagne Supernovy: Kate Mossová, Marc Jacobs, Alexander McQueen a renegáti devadesátých let, kteří přetvořili módu. Přeložil Marta EL BOURNOVÁ. [Praha]: Slovart, 2015. ISBN 978-80-7529-098-4.

V dokumentárním filmu z roku 2018 hovoří o své práci: „Vybagroval bych své nejhorší noční můry a strachy a dal je na přehlídkové molo. Je to jako vymítání mých duchů. "Pořady jsou o tom, co je pohřbeno v mé psychice." <sup>30</sup>



Obrázek 21. kolekce VOSS

McQueen díky rychlému tempu módního průmyslu a práci pro dvě ambiciózní značky podobně jako Galliano propadá drogám a alkoholu. Nicméně oproti Galiánovi hrála velkou roli i psychická stránka Alexandrovny povahy a tlak který vyvíjel o sám na sebe. Potýkal se vážným psychiatrickým onemocněním s úzkostnou a depresivní poruchou. To mělo radikální vliv na jeho povahu. Alexandrův dlouholetý přítel Billy Boy, který jej znal již před obdobím jeho slávy se v jednom z rozhovorů vyjadřuje o Alexandrovi jako o „Ten střízlivý byl nejistý a nešťastný. Pak tu byl geniální génius, který si pomáhal drogami a alkoholem. A nechyběl ani opilý feťák s psychotickým chováním.“<sup>31</sup> Z osoby která byla považována za velice milou, inteligentní, laskavou se díky závislosti a psychickým problémům stala agresivní, despotická persona, která se často zmiňuje o své smrti.

<sup>30</sup> McQueen, [film]. Režije Ian BONHOTE, Peter ETTEDEGUI. Velká Británie, 2018

<sup>31</sup> THOMAS, Dana. Gods and Kings: The Rise and Fall of Alexander McQueen and John Galliano. United States: Penguin Books, 2015. ISBN 1846146135.

V roce 2007 začala McQueen provázela řada devastujících událostí. Mezi první patří sebevražda jeho dlouholeté přítelkyně Isabelly Blowové. Návrhář věnoval svou řadu jaro/léto 2008 Blow a řekl, že její smrt „byla to nejcennější, co jsem se v módě naučil“. Jen o dva roky později, 2. února 2010, zemřela McQueenova matka. A byl diagnostikován jako HIV pozitivní na to mělo vliv jeho nekončící párty, sex a užívání vysokého množství drog a alkoholu.

McQueen zemřel 11. února 2010 v pouhých čtyřiceti letech. Byl nalezen mrtvý ve svém londýnském bytě, jako příčina smrti byla stanovena sebevražda. Alexander si vzal život den před pohřbem své matky. Jeho značku převzala po jeho smrti asistentka Sarah Burton, díky které jeho odkaz žije nadále a značka Alexander McQueen stále patří mezi ty nejprestižnější módní domy.



Obrázek 22. Alexander McQueen

### 3.5 Heroine chic a módí přehlídky inspirované drogami

Heroine chic byl styl popularizovaný v módě počátkem 90. let, který charakterizoval bledou kůží, tmavé kruhy pod očima, vyhublé rysy, androgynní postava atd... Jednalo se tedy o gamorizaci rysů spojených se zneužíváním heroínu nebo jiných drog. V polovině 90. let nebylo užívání heroínu zobrazováno pouze v módě, ale i ve filmech jako Pulp Fiction a Trainspotting a také byl součástí nové hudební scény grung.

Jednou z nejslavnějších heroinových šik modelek byla Kate Moss, která se proslavila v kampani pro Calvina Kleina, která patří mezi nejznámější příklady použití heroine chic. Ústředním bodem tohoto hnutí byl také mladý módní fotograf Davide Sorrenti který byl

specificky známý tým, že zachycoval modelky, které nejen vypadaly jako by užívaly heroin ale i které reálně heroin užívaly.

V roce 1997 třináct věhlasných designérů, včetně Johna Galliana, Stelly McCartney, Johna Rochy, Reynolda Pearce a Andrewa Fiondy podepsalo prohlášení vyjadřující své znepokojení nad „plýtváním lidského potenciálu způsobeným závislostí na látkách“ a protestovalo proti průmyslovému používání „heroinový vzhled“ na propagaci módy.<sup>32</sup> To předznamenalo konec tohoto trendu typů modelek, nicméně téma závislostí a užívání drog je neustálou inspirací pro módní designéry. Odkazy na toto téma nacházíme např. v přehlídce od Vetements's, která použila místo klasického podpatku zapalovač. Ten se objevuje i v kolekci od Hood by Air ve formě náušnice. Mezi další zařazujeme zimní přehlídku z roku 2016 od Alexandra Wanga, který využil obrazy marihuanových listů, kolekci od Rafa Simonse nebo Jean Paul Gaultiera a mnoho dalších.



Obrázek 23. CK kampaň



Obrázek 24 Vetements's lighter boots

### 3.5.1 Raf Simons podzim 2018 MENSWEAR

V únoru 2018 Raf Simons představil na New Yorkském Fashion Weeku svou novou podzimní kolekci s názvem Youth In Motion. Tato kolekce se stala poměrně kontroverzní, a to díky zpracovanému tématu drog. V této kolekci Simons uvádí jako výchozí bod tragikomedií Drogy od Cookie Muellerové a Glenna O'Briena a německý film Christiane F. z roku 1981, který zobrazuje podle skutečných událostí drogově závislou dívku. Tento film předkládá

---

<sup>32</sup> BLACKSTOCK, Colin. The ugly side of heroin chic. INDEPENDENT [online]. 1997 [cit. 2022-01-18]. Dostupné z: <https://www.independent.co.uk/news/the-ugly-side-of-heroin-chic-1235403.html>

varovný příběh, který drze a bez omluvy zobrazuje realitu užívání drog a závislosti. Odkazy na Christiane F. v Simonsových kolekcích objevují již dříve, například v podzimní kolekci roku 2001 nebo v kolekci z roku 2010 kde je její odkaz zobrazen v textech a grafickém zpracování kolekce.

Podle tiskové zprávy návrhář „(snažil se) neoslavovat ani neschvalovat kulturu drog“. Místo toho Simons zamýšlel „vzít v úvahu přetrvávající, téměř všudypřítomnou přítomnost narkotik (na předpis nebo jinak) v naší společnosti a uznat naše často konfliktní vztahy s nimi. Podle různých zdrojů by měla část výtěžku z této kolekce jít pro organizace podporující léčbu závislosti.<sup>33</sup>



Obrázek 25. Raf Simons podzimní kolekce (2018)

### 3.5.2 Jean Paul Gaultier jaro 2012 Couture

Mezi další kontroverzní přehlídky spojené s tématem závislosti řadíme letní couture přehlídku od Jean Paul Gaultiera Spring z roku 2012. Ve které zobrazuje vzhled nedávno zesnulé zpěvačky Amy Winehouse. Umělkyně byla notoricky známá pro svou alkoholovou závislost, která se jí stala osudnou.

Kontroverzní se tato kolekce stává nejen že Gaultier zobrazuje zesnulou Amy, ale také díky její rodině, která považovala kolekci za nekorektní. Kolekce, zobrazuje pohled na Amy, v období, kdy na tom nebyla nejlépe, a okouzluje některé z nejrušnějších období v jejím životě.

<sup>33</sup> LLW.OOD, Emma Hope, Tyler WATAMANUK a Thomas GORTON. Was Raf's 'drugs' collection irresponsible? Two writers respond. DAZED [online]. 2018 [cit. 2022-01-18]. Dostupné z: <https://www.dazeddigital.com/fashion/article/38981/1/was-raf-simons-aw18-drugs-collection-irresponsible-two-writers-respond>

Gaultier trvá na tom, že neměl v úmyslu být necitlivý, ale že jeho návrhy vzdávají hold původnímu stylu zesnulé zpěvačky.<sup>34</sup>



Obrázek 26. Gaultier kolekce jaro (2012)

### 3.5.3 Moschino Capsule kolekce 2017

Přehlídka značky Moschino navržená Jeremym Scottem, na první pohled neevokuje návaznost s drogovou závislostí, nicméně jeho inspirací se z části stal film *Valley of the Dolls*, který zobrazuje zneužívání léků na předpis. Scott v této přehlídce komentuje nadměrnou medikaci v moderní západní kultuře, to nacházíme především v doplňcích nebo v potiscích látek. Kolekce navržená Jeremym Scottem obsahuje masivní oranžové tašky na láhve s drogami, stříbrné tašky připomínající obří blistrové balíčky, obaly na iPhone ve tvaru lahviček na prášky, trička s nápisem „Just say MoschiNO“, oranžové minišaty z láhve na drogy, ozdobené slovy: „VAROVÁNÍ! Neužívejte léky nalačno“ a „VŠECHNY KAPSLE UCHOVÁVEJTE MIMO DOSAH DĚTÍ“.

Pozvánka na tuto show byla lahvička na pilulky a ručně psaný „recept“. Tato přehlídka se stala velice kontroverzní, a to hlavně díky kritikům, jež považovali tuto přehlídku za posměch a zlehčování situace problému s léky na předpis. Vznikla také petice, jež

---

<sup>34</sup> TEJEDA, Valerie. Jean Paul Gaultier Outrages Amy Winehouse's Family. The Fix: addiction, recovery, straight up [online]. 2012 [cit. 2022-01-18]. Dostupné z: <https://www.vogue.com/fashion-shows/spring-2012-couture/jean-paul-gaultier>

požadovala stažení této kolekce z obchodních domů jako je Nordstrom a Saks Fifth Avenue.<sup>35</sup>



Obrázek 27. Moschino kolekce jaro (2017)

### 3.5.4 Marc Jacobs jaro 2017

Marc Jacobs v létě 2017 představil kolekci inspirovanou hudebním stylem Rave. Tato subkultura pochází z 90. let minulého století a je často spojován s užíváním drog. Jacobs zde využívá bonbónově zbarvené dredy, usně s výšivkami hadů, jemné odstíny materiálu, vysoké platformy, denim a maskáče. Celou atmosféru rave přehlídky dokresli Stefan Beckman, který pro přehlídku vystavěl vyvýšené masnotou pomazané podium, nad kterým rozmístil stovky malých světel.



Obrázek 28. kolekce jaro 2017

<sup>35</sup> MUNZENRIEDER, Kyle. Nordstrom Pulls Moschino's Pill-Themed Collection Amidst Controversy. Wmagazine [online]. 10.10.16 [cit. 2022-03-15]. Dostupné z: <https://www.wmagazine.com/story/nordstrom-pulls-moschinos-pill-themed-collection-amidst-controversy>

## **II. PRAKTICKÁ ČÁST**



## 4 ZPOVĚD

At to dopadne dnes dobře nebo špatně dnes půjdu s přáteli na pivo!

Dnes je venku tak pěkně půjdeme do parku na pivo a možná budeme chodit celý týden kdo ví. Vždyť na tom není nic špatného.

Mám dnes velmi špatnou náladu pojďme raději pít ať je mi líp.

Asi každý z nás už někdy slyšel v podobných formách tyto věty, ale řekněme si kdo z nás si uvědomil, a to hlavně v mladém věku že by na nich mohlo být něco špatného. Vždyť přece každý pije, aspoň někdy. Vidíme to všude na rodinných oslavách, ve filmech, videoklipech nebo v reklamách. Ve kterých jsou z větší části alkoholové výrobky reprezentovány v pozitivním světle a pokud nejsou jsou jedná se o filmy jež je hlavní hrdina propagován sice jako závislý na alkoholu, ale jde o jeho cestu ke „spáse“ a my jako společnost mu fandíme, můžeme ho dokonce i obdivovat. Na druhou stranu málokdy se zobrazuje alkohol jako opravdový problém, jako závislost, která ničí rodiny, společnost, a především závislé osoby.

Proč se tedy nesoustředíme na uvědomění si toho, čeho je alkoholismus schopný. Proč nepropagujeme více povědomí o tom, že je alkohol závislostí a nebojujeme proti němu tak jako například proti heroinu, kokainu nebo jiným drogám, které jsou stejně nebezpečné jako alkohol?! Je alkoholismus tak moc zakořeněný v naší společnosti že už nedokážeme vidět jaký katastrofální dopad může mít na jediné ale i celou společnost?

To jsou otázky, které formovaly mou praktickou práci, zakládají se na poznacích z teoretické části ale také na mých osobních pocitech vůči tomuto problému, který je mi dobře známý. Reaguji na něj právě díky tomu, že jsem vyrůstala v prostředí, ve kterém byl alkoholismus velmi výrazný a negativně ovlivnil některé aspekty mého života jež doznívají až dodnes. Proto jsem se rozhodla pojmout tuto práci jednak jako lepší obeznámení se s tímto problémem a získání nadhledu nad touto problematikou. A snad i o něco lepší pochopení proč důležité osoby v mém životě pil. Tím se tato práce pro mě stala dalo by se říci takovou art terapií.

### 4.1 Kolekce DESTILACE DUŠE

Proč DESTILACE DUŠE? Tento název vyjadřuje celkový ráz kolekce. Slovo destilace vyjadřuje čistící metodu, při které se oddělují dvě nebo více částic kapalných látek od sebe, tento chemický proces se využívá u výroby tvrdého alkoholu. A duše, ta je základem naší

osobnosti, která se díky alkoholu mění, vytrácí se až zaniká. Proto je také kolekce rozdělena do čtyř fází, které vypráví příběh od počátku „nevinného pití“, varovného signálu k absolutní degradaci až k znovuzrození neboli abstinenci závislé osoby.

Tato práce je autorskou reakcí na tyto čtyři fáze a jejich vizuálního zhmotnění v prostoru. Cílem této kolekce není poučovat, nebo hledat řešení alkoholismu ani jej zlehčovat. Jedná se čistě o poukázání a ztvárnění průběhu této závislosti. Tato kolekce má zaujmout, odpudit ale především má za úkol vyvolat v divákovy otázky a dát mu podnět k pozastavení se u tohoto problému.

## 4.2 Inspirace

Inspiračním zdrojem této kolekce jsou již zmíněné čtyři fáze, které nahlíží na změnu osobnosti. Kdy je každá z těchto fází něčím specifická a definuje jednotlivé outfity ke kterým je přiřazena a udává jejich vizuální tvarosloví. Další velkou inspirací v tvorbě této kolekce se stala postupná svázanost a omezení osobnosti jedince při které jsem se inspirovala svěracími kazajkami a také postupná destrukce materiálu.



Obrázek 29. inspirační rešerše

### 4.3 Takže párty?!

První fáze se nese v duchu oslav, uvolnění, radosti a euforie. Je to období, kdy pijeme s přáteli, na festivalech, na párty, při sociálních příležitostech, rodinných oslavách, svatbách, hodech atd... Mohli bychom toto období pojmenovat jako chvíle „nevinného pití“. Při těchto příležitostech pijeme pro zábavu, radost a pocítujeme jakousi euforii. Jde tedy spíše o pozitivní účinky, kdy je alkohol pouhým pomocníkem za dobrou náladou, a po skončení událost opět odchází. Nijak nás v tuto chvíli neomezuje, nesvazuje ani neškodí. A jeho vliv na osobnost je pouze dočasný.

Osoby po požití alkoholu, jsou v tomto stádiu výřečnější, veselejší, komunikativnější, přátelštější, vymýšlí a dělají různé hlouposti, jsou všudypřítomní, hlasití, zbrklí, nezodpovědní, mají pocit, že dokážou vše na světě. Je to stav, který všichni dobře známe a dokážeme se s ním ztotožnit. Nicméně i tento stav může pro nás nebezpečným kdy po překročení určité hranice alkoholu se stávají ospalými, dezorientovanými, nesrozumitelnějšími, jejich motorika se stává dosti nepředvídatelnou a nespolehlivou. Je to stav, ve kterém se bavíme, ztrácíme věci a hledáme je.



Obrázek 30. Moodboard první stádium

#### 4.4 Dej si pozor! Nebo spadneš do králičí nory.

Drhá fáze neboli výstražná, je mezičlánkem mezi první a třetí fází. Z části bychom mohli říct, že je to zábava, převážně tedy pro okolí, které si zatím ještě neuvědomuje že se pomalu ale jistě začínají objevovat první příznaky alkoholismu. Jedná se o postupnou degradaci osobnosti, při které vzniká vyšší agrese, objevují se deprese a úzkosti. Osoba vytrácí zájem o své koníčky, přátele, rodinu, práci, začínají se tak vytrácet hodnoty které ještě nedávno uznával a řídil se jimi. Člověk si uvědomuje, že jeho pití začíná být problém, je velmi citlivý na konverzaci o alkoholu a snaží se jeho nadměrné pití skrývat. Osoba se začíná zahalovat to své vlastní bubliny ve které ovšem pomalu začíná vládnout někdo jiný než ona.



Obrázek 31. Moodboard druhé stádium

#### 4.5 Kým jsem se to stal!?

Utíkám daleko, předaleko od reality, od všeho k tobě příteli.

Třetí stádium pojednává o absolutní destrukci lidské osobnosti. Postižené osoby v této fázi opustily veškeré své dosavadní jistoty, jakožto rodinu, přátele, práci, koníčky. Ztrácí jakýkoliv zájem o poslední pozůstatky svých dosavad uznávaných hodnot, jež měli ještě ve

druhé fázi. Osoby ztrácí půdu pod nohama a dostávají se do těžkých depresí a úzkostí. Jejich smyslem života je jen alkohol/láh v jakékoliv podobě. Tím vzniká naprosto nová osoba již její okolí nepoznává. Vzniká zde absolutní pohlcení démonem alkoholu, jež jedincům slibuje že je dostane z jejich potíží a zmírní jejich bolest. Bohužel je tomu právě naopak. Osoba je v této chvíli znechucena sama sebou a její okolí je naopak znechucena osobou samotnou. Vše naznačuje že je to konec. Všechny tyto vlastnosti pak udávají směr třetího outfitu této kolekce.



Obrázek 32. Moodboard třetí stádium

#### 4.6 Tak co teď?

Ve čtvrté fázi je ztvárněna osoba, jež se dokázala postavit démonu alkoholu a bojovat s ním. Jedná se tedy o osobu abstinenta, která prochází znovu zrozením, obnovou své duše i těla. Osoba v tomto stádiu hledá své nové já, už není, kým byla před tím, než začala pít a také není tím kým byla, když pila. Je někým novým, pro sebe sama známým i neznámým. Hledá zkoumá a objevuje své nové já. Je jako novorozenec, který přišel na tento svět a poprvé se nadechuje, kouká se kolem sebe a nabírá nové vjemy, jež si pře tím nevšímal. Jedná se o pozitivní přístup k životu a věcem kolem sebe. Ale i když je osoba znovuzrozená nemění

to nic na tom, že co bylo již nejde vzít zpět, a i když je vše nové stále si neseme vzpomínky, bolest, nepříjemné věci z předešlých období. Neboť abstinence neznamená že je člověk naprosto vyléčen a že se už nestane alkoholikem. Je to neustálý boj, po kterém zůstávají šrámy až do konce života.



Obrázek 33. Moodboard stádium 4

#### 4.7 Cílový zákazník

Kolekci DESTILACE DUŠE řadíme mezi konceptuální produkt. Nicméně i zde můžeme nálezt cílového zákazníka, neboť pouze třetí fáze je čistě konceptuálním manifestem. Zde bychom mohli učít jako cílového zákazníka fiktivní ženu, neboť kolekce je vyrobena na dámských kopytech pro lepší vyobrazení autorského pohledu.

Věk této ženy se pohybuje mezi dvaceti pěti až třiceti pěti lety. Jedná se o nezávislou a dobře zabezpečenou osobu, která se pohybuje v uměleckých/kreativních kruzích. Žije ve velkoměstě, má ráda extravaganci a originalitu. Ve svém odívání vyhledává propojení mezi designem a uměním. Díky tomu i ona vypráví svým odíváním příběh jako tato kolekce.

## 4.8 Společné znaky DESTILACE DUŠE

V celé kolekci se objevuje několik společných znaků. Tím nejvýraznějším se stal komponenty a podpatky, které jsou inspirovány symbolem znovuzrození a destrukce – Uroboros. Druhým výrazným znakem je asymetrický střih a ostré linie. Ty jsem zvolila z mého přesvědčení, že život závislého je velmi chaotický, postrádá jakýkoliv řád. Nic v něm není plynulé, vše je naopak ostré, nepříjemné, nesrozumitelné a nemusí dávat smysl. Dalším znakem je propojení odstínů materiálů skrze teorii barev, která napomáhá k dotvoření pocitů z kolekce.



Obrázek 34. obrazová rešerše společných znaků

## 4.9 Barevnost a materiály

Celá kolekce je laděna do čtyř tónů, které navazují na teorii barev, tak aby podpořily celkový dojem a vizi kolekce. První fáze využívá oranžové tóny, které obecně znázorňují veselost, zábavu a osvobození. Také povzbuzují chuť k jídlu, mohou uklidňovat nebo naopak zneklidňovat. Osoby, jež tuto barvu nosí jsou nepřehlédnutelné, odvážné a jsou spojeny s energickou a pozitivní náladou.

Z oranžových tónů se přesouváme k červeným, které jsou zastoupeny ve druhé fázi. Zde je využit spíše negativní význam této barvy, kdy zobrazuje pocity/signály že je něco v nepořádku, jako symbol agrese, egoismu, vznětlivosti a nebezpečí.

Tyto vlastnosti se prolínají i do další fáze, nicméně zde je reprezentována černou barvou, kdy je v tomto případě symbolem temnoty, deprese, tíhy, strachu, úzkosti, nejistoty. Zobrazuje tedy negativní vliv na lidskou psychiku, a proto je i nejvíce dominantní barvou kolekce.

Poslední fáze zobrazuje obnovu osobnosti, proto jsou zde využity světlé tóny béžové barvy. Ta zde propůjčuje modelům pocit čistoty, vyrovnanosti, pocitu jistoty, kdy se osoba stává opět sama sebou a očišťuje se od předešlých negativních vlivů.

Jak u obuvi, tak i u doplňků jsem zvolila jako vrchový i podšívkový materiál useň, která je doplněna o kovové komponenty. Ve třetí fázi je využita jako podšívka, změt' různých materiálů složených z odhlučňovacího materiálu, latexu a zbytků usní pro autorského ztvárnění destrukce materiálu.



Obrázek 35. Barevnost a materiály

#### 4.9.1 Komponent a podpatek

Dominantním prvkem celé kolekce je komponent a podpatek. Ten vychází ze symbolu Uroboros. Jež se objevuje po celém světě již z období starověku. Tento symbol zobrazuje draka nebo hada požírajícího si vlastní ocas. Vždy je zobrazován jako jeden nebo dva hadi proplétající se navzájem, mohou být také rozděleni do dvou barev, tmavé a světlé jež navazují na jing a jang. Tento znak byl velmi významný v hermetismu, gnosticismu, a především v alchymii, neboť zobrazuje cyklickou povahu všech věcí. V dnešní době je znám



pod svou novodobou formou, ležatou osmičkou neboli symbolem nekonečna. Je to symbol nekonečné cesty/boje s nástrahami života, znovuzrození a destrukce.

Proč jsem tedy zvolila jako inspiraci tento znak?

Jako už jsem zmínila ve krátkém popisu tohoto symbolu, je to znak nekonečného stále se opakujícího koloběhu života a nejen toho. Také symbolizuje znovuzrození a destrukci, začátek a konec, vznik – zánik – vznik – zánik. A tak je to podle mého pohledu i u alkoholismu nebo jiné závislosti. Jakmile jednou vznikne, nikdy se jí už nezbavíte, a tak nastává nekonečný koloběh boje s destrukcí a znovuzrozením. Mezi pitím a abstinencí, mezi nalezením a ztracením své identity.

Finální tvar vychází ze stylizace dvou propletených hadů, kdy jsem využila obdélníkový tvar a díky jeho deformaci, převrácení a přehýbání, jsem získala finální podobu komponentu. Také zde byl částečně kladen důraz na jeho funkci pro jeho různorodé využití a natáčení. Komponent je vyroben z karosářského plechu a vyřezán za pomoci laseru. Posléze jsou některé komponenty očištěny, obroušeny a vyleštěny, zbylé komponenty jsou ponechány v původním stavu nebo jsou poničeny pro dokreslení konceptu kolekce.

Podpatek kopíruje tvarosloví komponentů. Jsou vyrobeny za pomoci odlévacích forem ze silikonu a odlévány z transparentní pryskyřice Epox G810. V designu jsem využila tři různé úpravy – mléčnou, leštěnou do dokonalé transparentnosti a u třetí fáze jsem zalévala zbytky usní a změt' podšívkového materiálu.



Obrázek 36. Vizualizace komponentu

## 4.10 Destrukce materiálů

Výrazným prvkem kolekce je zničení materiálu a jeho původních vlastností za účelem uměleckého vyjádření úplného zničení osobnosti závislého jedince. Zde jsem přemýšlela, jakými způsoby by se useň dala zničit a jaký výsledek bych si představovala. Proto jsem využila myšlenkové mapy s vizuálními představami o zničeném materiálu.



Obrázek 37. Myšlenková mapa manipulace s materiálem

Posléze jsem se rozhodla přejít k materiálovým zkouškám, které se odvíjely od dostupných možností. Jako první jsem využila mechanické zničení materiálu, kdy jsem na vzorcích materiálu vyzkoušela broušení usně, potrhání, zkrabatění, zkoušela jsem také vložit useň do roztoku se solí, uzavření usně s vodou nebo naložení usne do vody se zrezavělým kovem, zmrazení usne a posléze deformaci usne teplem/ohněm. Nicméně ani jedna z těchto variant se nepřilizovala k požadované vizi.



Obrázek 38. materiálové zkoušky

Proto jsme začala pracovat s chemickými složkami. Jako první jsem se zaměřila na spalovací zkoušky s pomocí dalších složek jako je např. technický líh, alkohol (domácí slivovice) nebo reakce čerstvého vukolepu a ohně. Tyto varianty působily již lépe nicméně stále se nepůsobovaly celkovou degradací materiálu, jejich účinek byl spíše povrchový. Proto jsem se obrátila na chemické složky/žíraviny. Bohužel v dnešní době je jejich prodej zakázán a jedinou dostupnou chemikálií je hydroxid sodný který se nachází v krtkovi neboli požirači odpadních nečistot. Jeho účinky však byly dostačující, ve spojitosti s vařící vodou a jeho vysoké koncentraci materiál naprosto degradoval až to té míry, že začal postrádat svou pevnou formu a na místech s vysokou koncentrací zmizel. Pro ustálení tohoto procesu jsem použila velké množství vody. Materiál poté schnul několik dní, kdy po vyschnutí vytvrdnul a zachoval pevný tvar stříhu outfitu.



Obrázek 39. destrukce materiálů

#### 4.10.1 Podšívky

U většiny outfitů jsou využity usňové materiály. Podšívky mají v této kolekci podtrhnout ošklivost této nemoci, proto je jejich rubová strana využita jako lícová nebo je zde její absolutní absence to se objevuje např. u doplňku TADY VIDÍM PROBLÉM! A také se to objevuje u outfitů DÉMON ALKOHOL, kde je částečná absence „podšívky“, ta ovšem není z usně. Skládá se ze souboru několika materiálů tak aby podtrhla znechucení třetí fáze. Jako základ se zde objevuje materiál, který se běžně využívá pro odhlučnění místností, jedná se o netkanou textílii. Ta je doplněna o malé částičky usní a latexu, který je buďto obarven do hnědé, oranžové, černé, červené barvy nebo je ponechán ve svém původním odstínu, kdy je buď transparentní a zanechává jemný filtr na materiálu nebo je ve větším množství nažloutlý. To celé dokresluje pocit z třetí fáze.

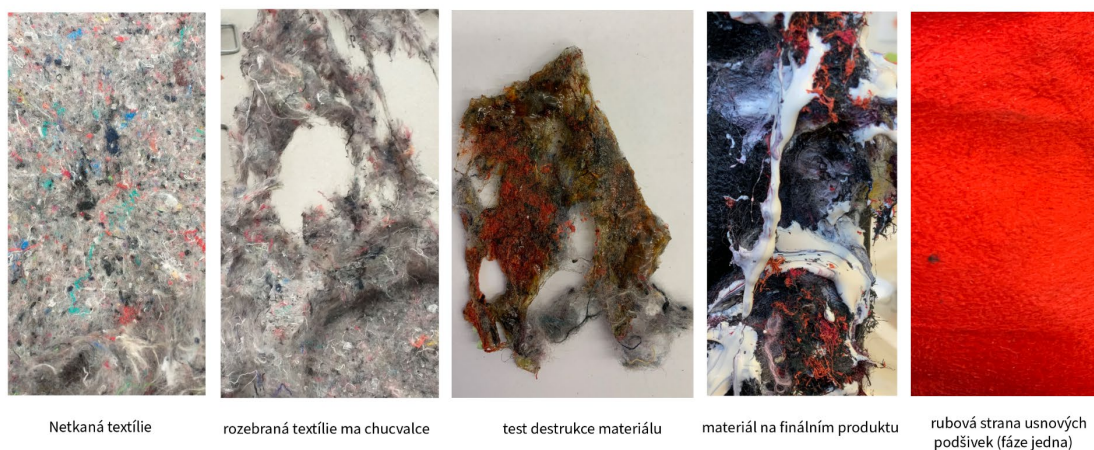

Obrázek 40. podšívky

## 5 DESIGN OBUVI A DOPŇKŮ

### 5.1.1 PÁRTY PÁRTY

Tento pár a doplněk představují první stádium, tedy období nevinného pití, zábavy, odkázanosti. Je to chvíle kdy pouze vstupujeme to do „alkoholismu“ avšak pouze na krátkou chvíli a posléze ji opouštíme. Naše osobnost je proto v bezpečí a nijak se dlouhodobě nemní. Pouze na krátký čas je hlučnější, výraznější a extravagantnější. Zde jsem proto využila obuv s pnou špičkou a uvolněnou patu obuvi. Obuv tím pádem chrání ale nesvazuje a neomezuje. Je čistá, výrazná a extravagantní jako naše osoba při požití alkoholu.

Doplněk je oproti obuvi více extravagantní, drží tvar a balancuje na tenké hraně tak jako my, když si zahráváme se svým zdravím jak fyzickým, tak psychickým při požití vyššího množství alkoholu. Také se zde objevují poprvé komponenty, jež vytváří dominantní prvek. Ty jsou vyčištěny a vyleštěny, neboť znázorňují jakési „pozlátko“ jež může naše jak naše přesvědčení, tak i společnost zobrazovat ve spojitosti s užíváním alkoholu.



Obrázek 41. PÁRTY PÁRTY

### 5.1.2 TADY VIDÍM PROBLÉM!

Tento outfit navazuje na fázi druhou, jeho úkol je varovat před nadcházejícím velkým problémem. Proto jak pár obuvi, tak i oděvní doplněk nabírají větších forem. Obuv je v tomto případě uzavřená a její střih sahá až na kotník kde se stahuje za pomoci popruhu. Druhý je v přední části obuvi, kde je pouze estetickým prvkem, nicméně komponent je zde umístěn na problematickém místě. Při chůzi má zavázat a pocitově by měl být pro nositele velmi nepříjemným. Poprvé se zde také objevuje ohavná podšívka, která je využita pouze v malé formě, neboť má za úkol upozornit, že je zde něco v nepořádku.

Doplněk je zde zastoupen v oděvní formě jako asymetrická vesta, která navazuje na svěrací kazajku, nicméně je na některých místech volná a stahuje pouze určité části těla. Komponenty zde zastoupeny ve vyšším počtu jak na obuvi, tak i na doplňcích, oproti první fázi se zde neobjevují pouze leskle uhlazené komponenty ale i ty které byly ponechány ve své surové podobě. Podporují zde začátek problému.



Obrázek 42. TADY VIDÍM PROBLÉM!

### 5.1.3 DÉMON ALKOHOL

Tento outfit je z celé kolekce nejvýraznější, neboť zobrazuje třetí fázi a je autorským vyjádřením k této problematice. Obuv a doplněk mají pouze výtvarnou funkci. Slouží

k výtvarnému vyjádření absolutní degradace osobnosti. Nejsou ani hezké, ani příjemné a na oko diváka mohou působit až nechutně. Zde jsem se snažila o vyjádření chaosu, hnusu, destrukce, ztráty sama sebe. Jedná se o období, kdy závislá osoba již neexistuje, je místo ní druhá a její jméno je líh. To je vyjádřeno v absolutní ztrátě materiálových vlastností. Kdy byl materiál zničen za pomoci hydroxidu sodného a doplněn o částečnou „podšívku“ která se skládá ze souhrnu několika materiálů a může připomínat zvrátky, její účel je zobrazení všeho odpadu, hniloby, které jsou v tuto chvíli naší součástí. Tento outfit se skládá ze dvou různých typů obuvi sandály na podpatku, která se skládá ze čtyř pruhů kdy každý je zakončen komponentem ve dvou různých velikostech. Popruhy jsou v mezipoděšvi posuvné, dají se tak různě modelovat na chodidle. Nicméně po zničení není tato funkce moc použitelná což znázorňuje absolutní chaos a rozklad. Druhou částí páru obuvi je kozačka, která navazuje na asymetrické tvarosloví a obaluje celkově nohu až ke kolenu. V zadní části se nacházejí dva popruhy, které připevňují a utahují svršek obuvi k noze. Po zničení je materiál ztvrdlý a neforemný, tak jako osobní na konci třetí fáze. Oděvní doplněk je ve formě dlouhé vesty s popruhy, kterými se připevňují na tělo a tím připomíná svěrací kazajku. Ta je pro tuto fázi velkou inspirací, neboť v tuto chvíli nás démon alkoholu absolutně pohlcuje a svazuje tak že není uniku.

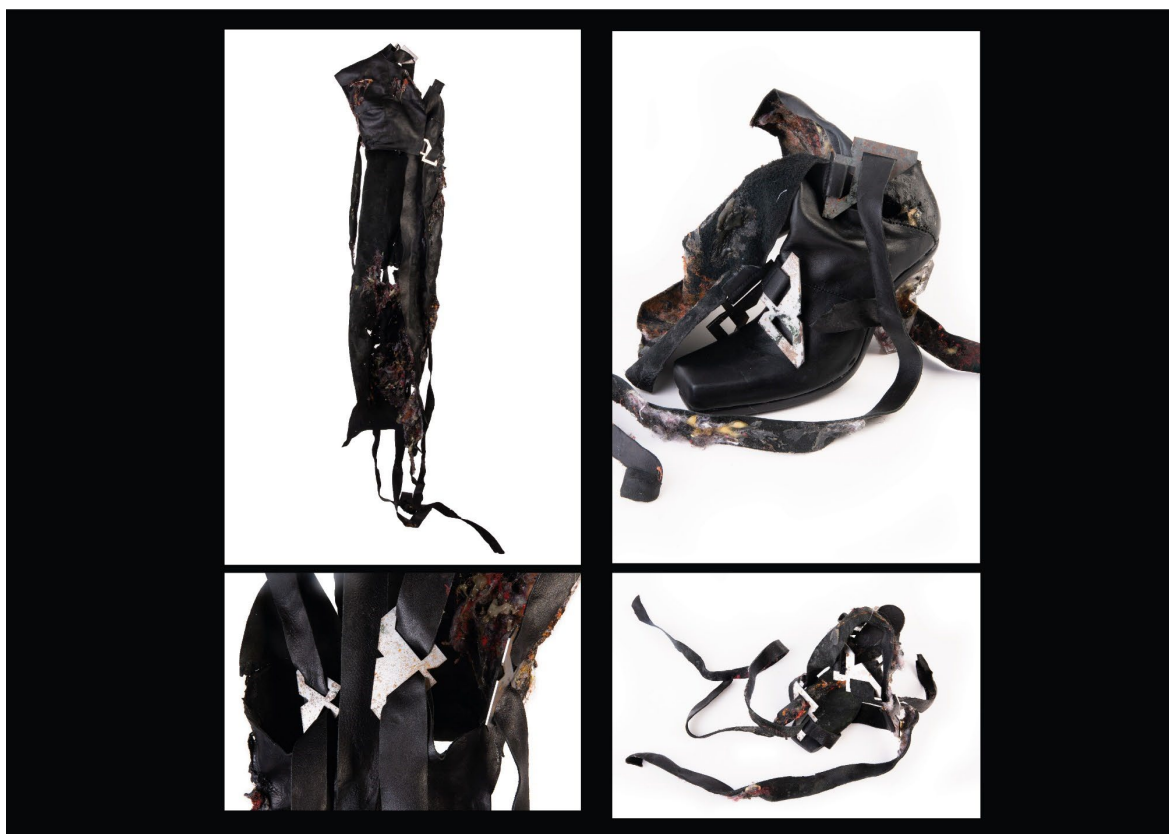

Obrázek 43. DÉMON ALKOHOL

#### 5.1.4 TADY JSEM

Tento outfit zobrazuje znovuzrození, osoba již není alkoholikem, ale abstinentem navazuje tedy na fázi čtvrtou. Obuv je zhotovena z jednoho kusu, kdy jsou asymetrické ostré linie potlačeny v nedokonalém začištění hran svršku, neboť ta nekopíruje exaktně tvar podšívky, které navazují na pozůstatky z předešlých fází. Je to z důvodu změkčení celkového dojmu z obuvi. V tuto chvíli již nejsme agresivní ani nepříjemní a spíše se snažíme najít nový smysl života. Jsme jako znovuzrozené dítě, které na první pohled nemusí působit krásně, čistě, dokonale, jde spíše o to, jak se cítíme uvnitř.

Doplňek navazuje na obuv svou měkkostí. Oproti předešlých velkých forem se odvracíme nebo již nejsou za potřebí. Nevíme, co bude a jaké nové vjemy přijmeme proto je doplněk miniaturou doplňku z první fáze a navazuje s ním pouze v základní formě úhelníkové základny. Kabelka je otevřená tak jako my jsme otevřeni novým zážitkům a je rozložitelná to protože nevíme jací budeme jako abstinenti, proto hledáme stejně jako tato kabelka hledá svůj účel. Komponent se zde objevuje na dnu kabelky jako připomínka destrukce, kterou jsme si prošli, ovšem komponent, který se objevuje na popruhu kabelky naopak naznačuje znovuzrození, neboť je čistý, lesklý jako nový.



Obrázek 44. TADY JSEM



## ZÁVĚR

Diplomová práce DESTILACE DUŠE je stručný průvodce světem, kde vládne Alkoholismus. V teoretické části jsme se zaměřili na základní pojmy a snažili jsme se pochopit a určit si, co je tedy alkoholismus, jaký má vliv na naši osobnost a zdraví. Také jsme se dozvěděli, jak je tato nemoc vnímána ve společnosti a jak byla zobrazena v historii ve vizuální kultuře. Ke konci jsme se zaměřili na osudy významných kreativních lidí a zkoumali jsme jakým způsobem a do jaké míry měla tato nemoc vliv na jejich život. A nakonec jsme i nakousli zobrazování závislostí v módním průmyslu a jeho nekončící téma inspirace pro kreativce. To vše napomáhalo ke tvorbě praktické části, která je mnou výpovědí k této problematice, ve které se snoubí jak nabyté poznatky, tak i osobní pocity.

Cílem bylo vytvořit ucelenou kolekci, která bude vypovídajícím příběhem z období alkoholismu a jeho postupné zničení osobnosti. Obuv a doplňky jsou inspirovány čtyřmi fázemi jež si každý alkoholik postupně prochází. Kolekce byla vytvořena za účelem zhmotnění a uvědomění si alkoholu jako nemoci, která ničí naši společnost.

Práce na této diplomové práci se pro mě stala velkou výzvou, a to především v hledání, jak uchopit a ztvárnit takto složité téma. Také jsme přemýšlela, zda se mohu vyjádřit k této tématice, neboť alkoholikem nejsem a mohu se tak ztotožnit pouze s první fází této nemoci. Ostatní fáze znám také, nicméně zde jsem byla spíše divákem, na kterého mají vliv činy závislé osoby. Práce se pro mě stala velmi emociálně vypjatou hlavně díky tomu, že byl alkoholismus součástí mého dospívání a výrazně ovlivnil mou rodinu.

Během tohoto procesu jsem se dozvěděla mnoho nových informací a teoretická část mi poskytla nový pohled na alkoholismus. V průběhu práce jsme se utvrdila v tom, že i po velmi dlouhém studiu designu obuvi se mám stále co učit a zdokonalovat své dovednosti. Také jsem se naučila novým pohledům i přístupům ke kreativní tvorbě, které využiji i v budoucím zaměstnání.

I přes spousty obtížností a překážek se mi snad povedlo ztvárnit alkoholismus jako strašáka, o kterém bychom měli být vědomi a dát si na něj pozor.

**SEZNAM POUŽITÉ LITERATURY**

- [1] ŠEDIVÝ, Václav a Helena VÁLKOVÁ. Lidé, alkohol, drogy. Praha: Naše vojsko, 1988.
- [2] HELLER, Jiří a Olga PECINOVSKÁ, ed. Pavučina závislosti: alkoholismus jako nemoc a možnosti efektivní léčby. Praha: Togga, 2011. ISBN 978-80-87258-62-0.
- [3] MARHOUNOVÁ, Jana a Karel NEŠPOR. Alkoholici, feťáci a gambleři. Praha: Empatie, 1995. Společensko-vědní řada. ISBN 80-901618-9-8.
- [4] GANERI, Anita. Drogy: od extáze k agonii. Praha: Amulet, 2001. Alfabet. ISBN 80-86299-70-8.
- [5] NEŠPOR, Karel. Návykové chování a závislost. 3., aktualiz. vyd. Praha: Portál, 2007. ISBN 9788073672676
- [6] BLOCKER, JR., Jack S, David M FAHEY a Ian R TYRRELL. Alcohol and temperance in modern history : an international encyclopedia. 2. Santa Barbara, Calif.: ABC-CLIO, 2003. ISBN 1576078337.
- [7] RUNCO, Mark a Steven PRITZKER. Encyclopedia of creativity. 3rd edition. Academic Press, 2020. ISBN 9780128156148.
- [8] BOONE, Mary. Marc Jacobs: Famous Fashion Designers. 1. New York, United States: Chelsea House Publications, 2011. ISBN 9781604139815.
- [9] HORYN, Cathy. Calvin Klein Is Seeking Treatment for Substance Abuse. The New York Times. 2003, 1.
- [10] RATNA, Dr Lawrence. The Divine Madness of Stephen King: A Neurocognitive Examination. IOSR Journal of Humanities And Social Science. 2020, 25(9), 44-53.
- [11] HOLCNEROVÁ, Petra. Alkohol - Historie. Praha.
- [12] THOMAS, Dana. Gods and Kings: The Rise and Fall of Alexander McQueen and John Galliano. United States: Penguin Books, 2015. ISBN 1846146135.
- [13] CALLAHAN, Maureen. Champagne Supernovy: Kate Mossová, Marc Jacobs, Alexander McQueen a renegáti devadesátých let, kteří přetvořili módu. Přeložil Marta EL BOURNOVÁ. [Praha]: Slovart, 2015. ISBN 978-80-7529-098-4.

[14] McQueen, [film]. Režije Ian BONHOTE, Peter ETTEGUI. Velká Británie, 2018

**SEZNAM ONINE ZDROJ**

- [1] SUDHINARASET, PH.D, May, Christina WIGGLESWORTH, M.S.W., L.C.S.W. a David T. TAKEUCHI, PH.D. Social and Cultural Contexts of Alcohol Use Influences in a Social–Ecological Framework. Alcohol Resarch, Current Reviews [online]. 2016 [cit. 2022-01-06]. Dostupné z: <https://www.ncbi.nlm.nih.gov/pmc/articles/PMC4872611>
- [2] VARTANIAN, Oshin, Adam S. BRISTOL a James C. KAUFMAN. Neuroscience of creativity [online]. 1. Massachusetts Institute of Technology: The MIT Press, 2013 [cit. 2022-01-07]. ISBN 9780262529020. Dostupné z: <https://1lib.cz/book/2637956/736454>
- [3] SEWELL, John. 6 Famous Artists Who Struggled with Alcoholism. The Collector [online]. 2020 [cit. 2022-01-18]. Dostupné z: <https://www.thecollector.com/famous-artists-alcoholism/>
- [4] LAROCCA, Amy. Lost and Found. New York [online]. 2005, 2005 [cit. 2022-02-01]. Dostupné z: <https://nymag.com/nymetro/shopping/fashion/12544/>
- [5] ELLIOTT, Hannah. Calvin Klein On Kate Moss, Ralph Lauren, Love And Other Drugs. Forbes [online]. 2011, 2011 [cit. 2022-02-01]. Dostupné z: <https://www.forbes.com/sites/hannahelliott/2011/10/18/calvin-klein-on-kate-moss-ralph-lauren-love-and-other-drugs/?sh=33f9d8b22afe>
- [6] HOLM-HADULLA, Rainer Matthias a Alina BERTOLINO. Creativity, Alcohol and Drug Abuse: The Pop Icon Jim Morrison. Psychopathology [online]. 2013, 47, 167–173 [cit. 2022-01-16]. Dostupné z: doi:10.1159/000354617.
- [7] BLACKSTOCK, Colin. The ugly side of heroin chic. INDEPENDENT [online]. 1997 [cit. 2022-01-18]. Dostupné z: <https://www.independent.co.uk/news/the-ugly-side-of-heroin-chic-1235403.html>
- [8] LLW.OOD, Emma Hope, Tyler WATAMANUK a Thomas GORTON. Was Raf’s ‘drugs’ collection irresponsible? Two writers respond. DAZED [online]. 2018 [cit. 2022-01-18]. Dostupné z: <https://www.dazeddigital.com/fashion/article/38981/1/was-raf-simons-aw18-drugs-collection-irresponsible-two-writers-respond>
- [9] TEJEDA, Valerie. Jean Paul Gaultier Outrages Amy Winehouse's Family. The Fix: addiction, recovery, straight up [online]. 2012 [cit. 2022-01-18]. Dostupné z: <https://www.vogue.com/fashion-shows/spring-2012-couture/jean-paul-gaultier>
- [10] MUNZENRIEDER, Kyle. Nordstrom Pulls Moschino’s Pill-Themed Collection Amidst Controversy. Wmagazine [online]. 10.10.16 [cit. 2022-03-15]. Dostupné z: <https://www.wmagazine.com/story/nordstrom-pulls-moschinos-pill-themed-collection-amidst-controversy>

## SEZNAM OBRÁZKŮ

Obrázek 1. Alkoholik.....	15
Dostupné z: <a href="https://www.partnerske-vztahy.eu/wp-content/uploads/elementor/thumbs/manzel-alkoholik-pnmnu1ih5h4lmh6ldmg8ehmtu3y0lmkc1vubpr7jy0.jpg">https://www.partnerske-vztahy.eu/wp-content/uploads/elementor/thumbs/manzel-alkoholik-pnmnu1ih5h4lmh6ldmg8ehmtu3y0lmkc1vubpr7jy0.jpg</a>	
Obrázek 2. Cirhóza jater .....	18
Dostupné z: <a href="https://zdravovek.eu/cs/cirhoza-jater/">https://zdravovek.eu/cs/cirhoza-jater/</a>	
Obrázek 3. Tizzian - Bakchus a Ariadna .....	24
Dostupné z: <a href="https://i.pinimg.com/originals/92/4a/e2/924ae24f67c47f502b67b5159d841778.jpg">https://i.pinimg.com/originals/92/4a/e2/924ae24f67c47f502b67b5159d841778.jpg</a>	
Obrázek 4. Williama Hogartha – Gin Act of.....	25
Dostupné z: <a href="https://www.mylondon.news/news/nostalgia/how-londoners-were-drunk-gin-15759234">https://www.mylondon.news/news/nostalgia/how-londoners-were-drunk-gin-15759234</a>	
Obrázek 5. Vincent van Gogh – Pijáci .....	26
Dostupné z: <a href="https://www.slavneobrazy.cz/gogh-vincent-van-pijaci-ido-5338">https://www.slavneobrazy.cz/gogh-vincent-van-pijaci-ido-5338</a>	
Obrázek 6. Gilbert & George - ‘Balls: The Evening Before the Morning After Drinking Sculpture’ .....	26
Dostupné z: <a href="https://www.tate.org.uk/art/artworks/gilbert-george-balls-the-evening-before-the-morning-after-drinking-sculpture-t01701">https://www.tate.org.uk/art/artworks/gilbert-george-balls-the-evening-before-the-morning-after-drinking-sculpture-t01701</a>	
Obrázek 7. Barfly (1987) .....	27
Dostupné z: <a href="https://www.filmkuratorium.de/filme/barfly-1987/">https://www.filmkuratorium.de/filme/barfly-1987/</a>	
Obrázek 8. Chlast (2020) .....	28
Dostupné z: <a href="https://filmtoro.cz/film/chlast">https://filmtoro.cz/film/chlast</a>	
Obrázek 9. Pablo Picasso, Piják absintu (1901) .....	30
Dostupné z: <a href="https://i.pinimg.com/originals/60/96/93/609693efcb4fb25cc9b74c9093f6dd82.jpg">https://i.pinimg.com/originals/60/96/93/609693efcb4fb25cc9b74c9093f6dd82.jpg</a>	
Obrázek 10. Jackson Pollock .....	31
Dostupné z: <a href="https://www.jackson-pollock.org">https://www.jackson-pollock.org</a>	
Obrázek 11. Stephen King .....	32
Dostupné z: <a href="https://www.ranker.com/list/stephen-king-funny-tweets/damon-davis">https://www.ranker.com/list/stephen-king-funny-tweets/damon-davis</a>	
Obrázek 12. Jim Morrison .....	34
Dostupné z: <a href="https://www.theguardian.com/artanddesign/2018/feb/28/my-best-photograph-jim-morrison-bobby-klein-doors">https://www.theguardian.com/artanddesign/2018/feb/28/my-best-photograph-jim-morrison-bobby-klein-doors</a>	
Obrázek 13. Givenchy 2006 .....	36
Dostupné z: <a href="https://fashionelite.com/userfiles/image/fe%20designers/john_galliano/about/31996giv.jpg">https://fashionelite.com/userfiles/image/fe%20designers/john_galliano/about/31996giv.jpg</a>	
Obrázek 14. John Galliano.....	37

Dostupné z: <a href="https://seanchase.wordpress.com/2018/12/28/how-john-galliano-channelled-siouxie-sioux-and-gustav-klimt-punk-goth-and-the-vienna-secession-meet-high-fashion/">https://seanchase.wordpress.com/2018/12/28/how-john-galliano-channelled-siouxie-sioux-and-gustav-klimt-punk-goth-and-the-vienna-secession-meet-high-fashion/</a>	
Obrázek 15. Perry Ellis (1990)	Obrázek 16. Marc Jacobs (2022)..... 38
Dostupné z: <a href="https://boutique.humbleandrich.com/marc-jacobs-revives-his-controversial-90s-grunge-collection/">https://boutique.humbleandrich.com/marc-jacobs-revives-his-controversial-90s-grunge-collection/</a>	
Dostupné z: <a href="https://www.vogue.com/fashion-shows/spring-2022-ready-to-wear/marc-jacobs">https://www.vogue.com/fashion-shows/spring-2022-ready-to-wear/marc-jacobs</a>	
Obrázek 17. Marc Jacobs..... 39	
Dostupné z: <a href="https://www.theguardian.com/fashion/2016/mar/04/marc-jacobs-i-have-the-word-shameless-tattooed-on-my-chest">https://www.theguardian.com/fashion/2016/mar/04/marc-jacobs-i-have-the-word-shameless-tattooed-on-my-chest</a>	
Obrázek 18. CK kampaň (1995)	Obrázek 19. CK kampaň (1980)..... 40
Dostupné z: <a href="https://www.dazeddigital.com/fashion/gallery/20253/8/calvin-klein-most-controversial">https://www.dazeddigital.com/fashion/gallery/20253/8/calvin-klein-most-controversial</a>	
Obrázek 20. Calvin Klein ..... 41	
Dostupné z: <a href="https://www.biography.com/fashion-designer/calvin-klein">https://www.biography.com/fashion-designer/calvin-klein</a>	
Obrázek 21. kolekce VOSS ..... 42	
Dostupné z: <a href="https://vossehf.wordpress.com/about/voss/">https://vossehf.wordpress.com/about/voss/</a>	
Obrázek 22. Alexander McQueen ..... 43	
Dostupné z: <a href="http://www.thequietfront.com/home/2012/2/20/alexander-mcqueen-by-nadev-kander.html">http://www.thequietfront.com/home/2012/2/20/alexander-mcqueen-by-nadev-kander.html</a>	
Obrázek 23. CK kampaň	Obrázek 24. Vetements's lighter boots ..... 44
Dostupné z: <a href="https://en.wikipedia.org/wiki/Heroin_chic#/media/File:Kate_Moss_Calvin_Klein.jpg">https://en.wikipedia.org/wiki/Heroin_chic#/media/File:Kate_Moss_Calvin_Klein.jpg</a>	
Dostupné z: <a href="https://hypebae.com/2017/3/vetements-sock-ankle-boots-rainbow-lighter-heel">https://hypebae.com/2017/3/vetements-sock-ankle-boots-rainbow-lighter-heel</a>	
Obrázek 25. Raf Simons podzimní kolekce (2018)..... 45	
Dostupné z: <a href="https://www.vogue.com/fashion-shows/fall-2018-menswear/raf-simons/slideshow/collection">https://www.vogue.com/fashion-shows/fall-2018-menswear/raf-simons/slideshow/collection</a>	
Obrázek 26. Gaultier kolekce jaro (2012) ..... 46	
Dostupné z: <a href="https://www.vogue.com/fashion-shows/spring-2012-couture/jean-paul-gaultier">https://www.vogue.com/fashion-shows/spring-2012-couture/jean-paul-gaultier</a>	
Obrázek 27. Moschino kolekce jaro (2017)..... 47	
Dostupné z: <a href="https://www.theguardian.com/fashion/2016/oct/14/why-moschinos-pill-themed-collection-is-causing-outrage">https://www.theguardian.com/fashion/2016/oct/14/why-moschinos-pill-themed-collection-is-causing-outrage</a>	
Obrázek 28. kolekce jaro 2017 ..... 47	
Dostupné z: <a href="https://www.vogue.com/fashion-shows/spring-2017-ready-to-wear/marc-jacobs">https://www.vogue.com/fashion-shows/spring-2017-ready-to-wear/marc-jacobs</a>	
Obrázek 29. inspirační rešerše ..... 50	
Obrázek 30. Moodboard první stádium ..... 51	
Obrázek 31. Moodboard druhé stádium ..... 52	
Obrázek 32. Moodboard třetí stádium ..... 53	

---

Obrázek 33. Moodboard stádium 4.....	54
Obrázek 34. obrazová řešerše společných znaků.....	55
Obrázek 35. Barevnost a materiály.....	56
Obrázek 36. Vizualizace komponentu.....	57
Obrázek 37. Myšlenková mapa manipulace s materiálem .....	58
Obrázek 38. materiálové zkoušky.....	59
Obrázek 39. destrukce materiálů .....	60
Obrázek 40. podšívky .....	60
Obrázek 41. PÁRTY PÁRTY.....	61
Obrázek 42. TADY VIDÍM PROBLÉM!.....	62
Obrázek 43. DÉMON ALKOHOL.....	63
Obrázek 44. TADY JSEM.....	64

## SEZNAM PŘÍLOH

PŘÍLOHA P 1: TECHNICKÝ POPIS MODELU PÁRTY PÁRTY!

PŘÍLOHA P 2: TECHNICKÝ POPIS DOPLŇKU PÁRTY PÁRTY!

PŘÍLOHA P 3: TECHNICKÝ POPIS MODELU TADY VIDÍM PROBLÉM!

PŘÍLOHA P 4: PŘÍLOHA P III: TECHNICKÝ POPIS DOPLŇKU TADY VIDÍM PROBLÉM!

PŘÍLOHA P 5: TECHNICKÝ POPIS MODELU DÉMON ALKOHOL

PŘÍLOHA P 6: TECHNICKÝ POPIS MODELU DÉMON ALKOHOL

PŘÍLOHA P 7: TECHNICKÝ POPIS DOPLŇKU DÉMON ALKOHOL

PŘÍLOHA P 8: TECHNICKÝ POPIS OBUVI TADY JSEM

PŘÍLOHA P9: TECHNICKÝ POPIS DOPLŇKU TADY JSEM

PŘÍLOHA P 10: STRIHOVÉ ŘEŠENÍ OBUVI A DOPLŇKU PÁRTY PÁRTY!

PŘÍLOHA P 11: STRIHOVÉ ŘEŠENÍ OBUVI A DOPLŇKU TADY VIDÍM PROBLÉM

PŘÍLOHA P 12: STRIHOVÉ ŘEŠENÍ OBUVI A DOPLŇKU DÉMON ALKOHOL

PŘÍLOHA P 13: STRIHOVÉ ŘEŠENÍ OBUVI A DOPLŇKU TADY JSEM

PŘÍLOHA P 14: NÁVRHY

PŘÍLOHA P 15: FOTODOKUMENTACE POSTUPU PRÁCE

PŘÍLOHA P 16: PRODUKTOVÉ FOTOGRAFIE



**PŘÍLOHA P 1: TECHNICKÝ POPIS MODELU PÁRTY PÁRTY!**

Nazouvak s uzavřenou špičkou je zhotoven lepeným výrobním způsobem. Svršek obuvi je zhotoven z oranžové hovězí usně. Podšívka a vkládací stélky obuvi jsou zhotoveny z oranžovo-červené kozinkové usně, při které je využita rubová strana jako lícová. Vršek byl před kompletací s podšívkou a patním páskem valchován. Napínací stélka je se stromečkovým půdováním v klenkové a patní části a je obalena vrchovým materiálem. Podešev je zhotovena z Korfantu a je také obalena vrchovým materiálem. Podpatky jsou vyrobeny z transparentní pryskyřice, posléze jsou obroušeny a vyleštěny. Obuv je zapravena krájenou úpravou hran.

## PŘÍLOHA P 2: TECHNICKÝ POPIS DOPLŇKU PÁRTY PÁRTY!

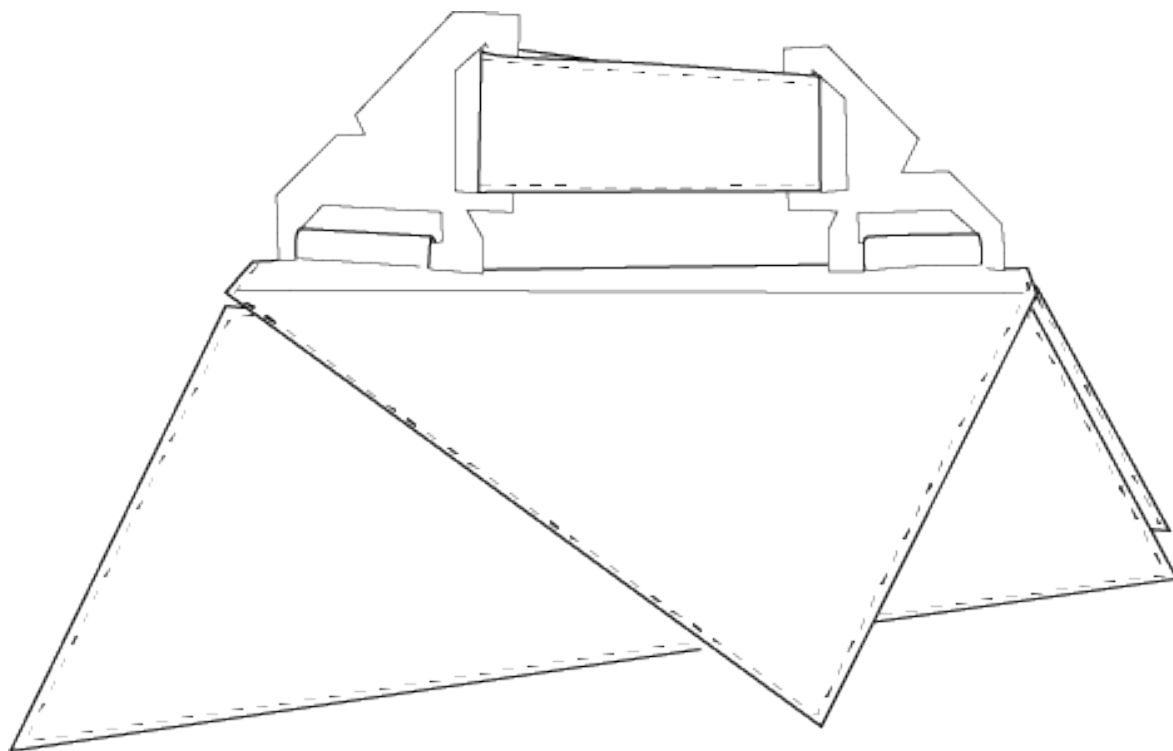

Asymetrická kabelka je zhotovena lepeným výrobním postupem. Je vyrobena z hovězí oranžové usně a podšívky jsou z kozinové usně kdy je využita rubová strana jako lícová. Skládá se z pěti dílců. Všechny dílce jsou zhotoveny řezaným výrobním způsobem a hrany jsou zapraveny barvou na hrany. Kabelka je po celé ploše vyztužena materiálem Teraflex, pláten a přilepena pomocí Duvilaxu pro vyšší vyztužení. Kabelka se zapíná pomocí dvou magnetů.

### **PŘÍLOHA P 3: TECHNICKÝ POPIS MODELU TADY VIDÍM PROBLÉM!**

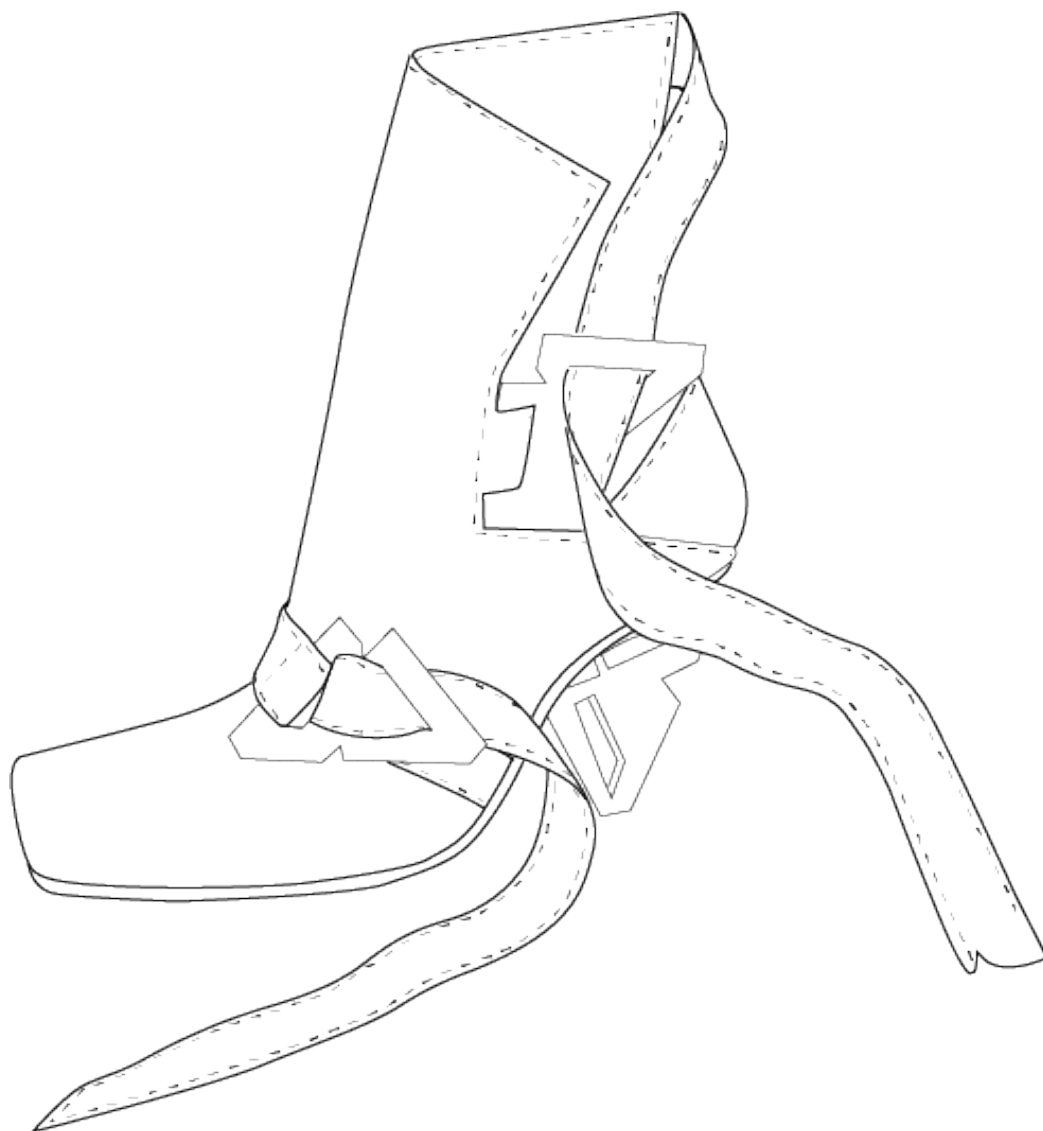

Kotníčková obuv je zhotoven lepeným výrobním způsobem. Svršek obuvi je vyroben z červené hovězí usně Nappa. Podšívka a vkládací stélky obuvi jsou zhotoveny z černé kozinkové usně, při které je využita rubová strana jako lícová. Pásy na obuvi jsou v rozměrech 2,5 centimetrů a jsou obšity a zapraveny řezaným okrajem. Obuv obsahuje dva malé komponenty, v přední části je komponent upraven do lesku a v kotníkové části je komponent ponechán ve své surové podobě. Napínací stélka je vyztužena ocelovým klenkem. Podešev je zhotovena z Korfantu a obalena vrchovým materiálem. Podpatky jsou vyrobeny z transparentní pryskyřice, posléze jsou obroušeny a vyleštěny. Obuv je zapravena krájenou úpravou hran.

**PŘÍLOHA P 4: PŘÍLOHA P III: TECHNICKÝ POPIS DOPLŇKU  
TADY VIDÍM PROBLÉM!**



Oděvní doplněk je vyroben z desíti dílců. Oděv je zhotoven z červené hovězí usně Nappa. Hlavní dílce jsou spojeny hřbetovým švem. Ostatní dílce jsou přichyceny při obvodovém šití celku doplňku. Model obsahuje tři popruhy o velikosti 3,5cm a 4,5cm. Je doplněn o tři komponenty o středí a velké velikosti. Velký a střední komponent jsou upraveny do lesku. Druhý velký komponent je ponechán v surové úpravě.

## PŘÍLOHA P 5: TECHNICKÝ POPIS MODELU DÉMON ALKOHOL

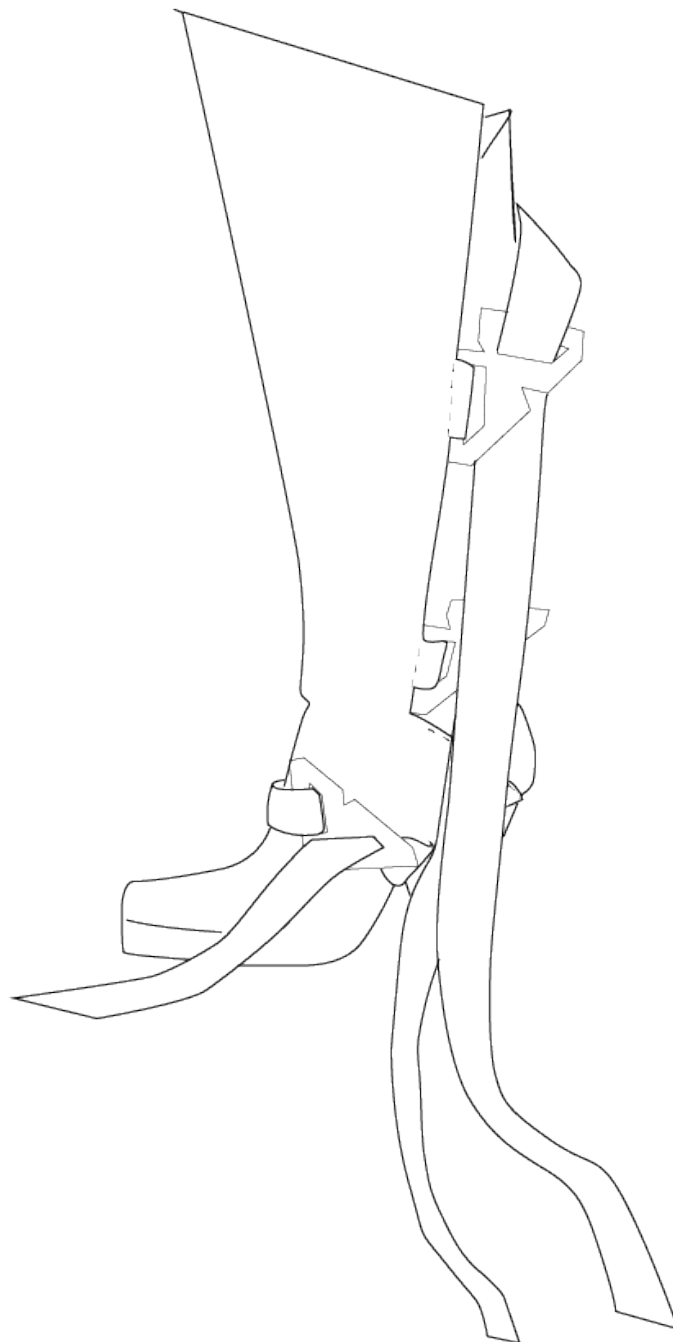

Kozačka je zhotoven lepeným výrobním způsobem. Svršek obuvi je zhotoven z černé hovězí usně. Částečná podšívka je vyrobena ze spojení několika materiálů – zbytků usně, netkané textilie a latexem. Obuv se skládá ze tří vrchových dílců a třech popruhů o velikosti 2,5cm a 3,5cm. Napínací stélka je vyztužena ocelovým klenkem. Podešev je zhotovena z Korfantu a je také obalena vrchovým materiálem. Podpatky jsou vyrobeny z transparentní pryskyřice, posléze jsou obroušeny a vyleštěny. Obuv je zapravena krájenou úpravou hran. Obuv je po zhotovení zničena hydroxidem sodným.

## PŘÍLOHA P 6: TECHNICKÝ POPIS MODELU DÉMON ALKOHOL

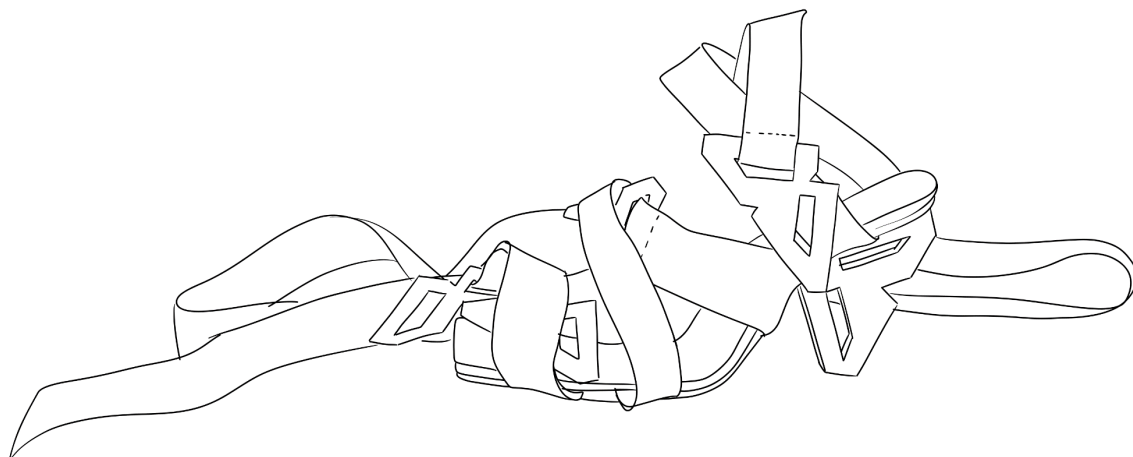

Sandaleta se skládá ze čtyř pruhů o šířce 2,5cm a 3,5cm. Obuv je z černé hovězí usně. Částečná podšívka je tvořena ze spojení několika materiálů – zbytků usně, netkané textilie a latexem. Je doplněna o čtyři komponenty ve velikostech malý a střední. Pásky jsou zhotoveny řezaným výrobním způsobem, kdy jsou komponenty přichyceny pomocí pevného šití. Napínací stélka se skládá ze tří částí, vrchové a dvou stromečkového půdování. Z důvodů posunování pásků na obuvi. Podešev je zhotovena z Korfantu a je také obalena vrchovým materiálem. Podpatky jsou vyrobeny z transparentní pryskyřice, posléze jsou vyleštěny. Obuv je po zhotovení zničena hydroxidem sodným.

## PŘÍLOHA P 7: TECHNICKÝ POPIS DOPLŇKU DÉMON ALKOHOL



Oděvní doplněk je zhotoven ze šesti dílců a šesti popruhů o délce 1,5m a šířce 4,5cm a 3,5cm. Ty jsou doplněny o střední a velké komponenty. Oděv je vyrobený řezaným výrobním způsobem. Oděv je zhotoven z černé hovězí usně. Částečná podšívka je tvořena ze spojení několika materiálů – zbytků usně, netkané textilie a latexem. Dílce jsou modelovány pomocí záševků jak na předních dílcích a zadních. Dílce jsou spojeny hřbetovým švem. Doplněk je po zhotovení zničen hydroxidem sodným.

## **PŘÍLOHA P 8: TECHNICKÝ POPIS OBUVI TADY JSEM**

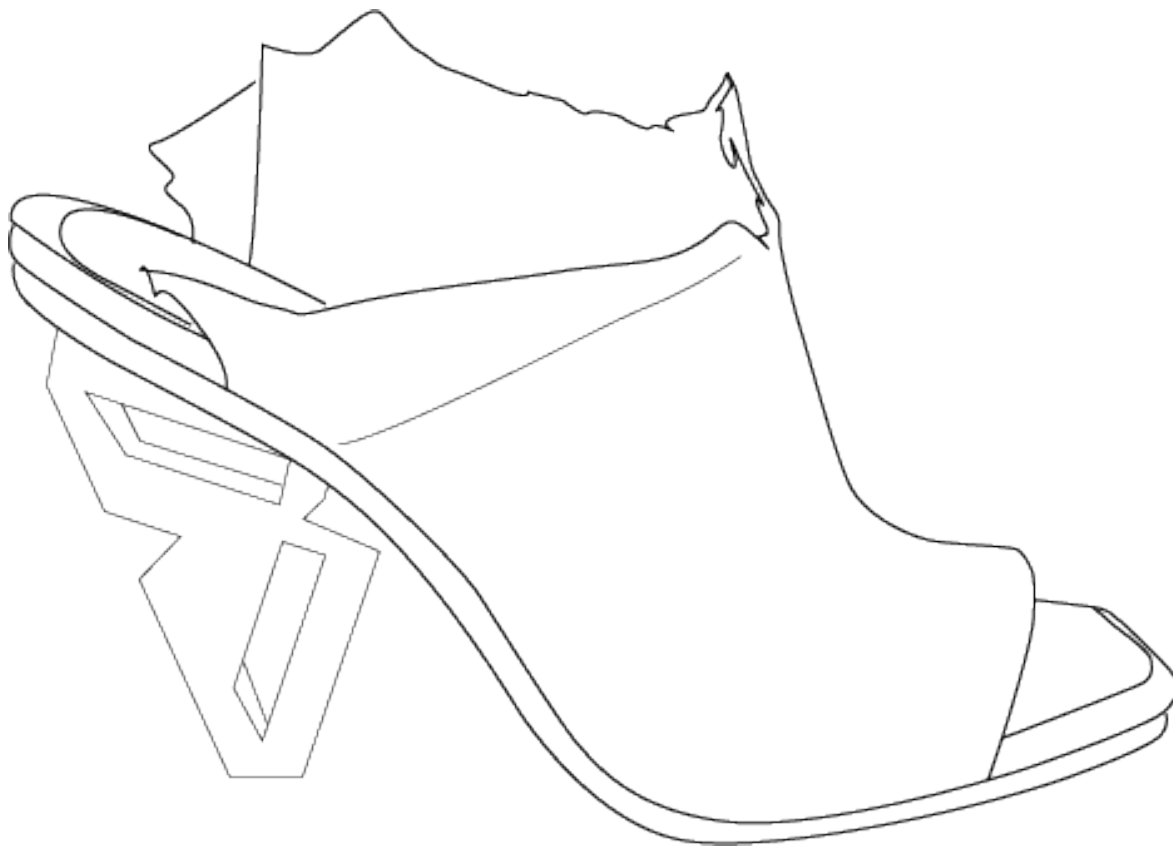

Nazouvák je zhotoven lepeným výrobním způsobem. Svršek obuvi je z béžové kozinkové usně. Podšívka a vkládací stélky obuvi jsou zhotoveny taktéž z béžové kozinkové usně. Svršek je přilepen na před napnutou podšívku s mezipodšívku z plátna. Obuv je spojena lepidlem Duvilax pro lepší ustálení tvaru svršku na kopytě. Okraje svršku nejsou nijak upraveny. Napínací stélka je se stromečkovým půdováním ve špici a patní části a je obalena vrchovým materiálem. Podešev je zhotovena z Korfantu a je také obalena vrchovým materiálem. Podpatky jsou vyrobeny z transparentní pryskyřice, posléze jsou obroušeny a vyleštěny. Obuv je zapravena krájenou úpravou hran.



## PŘÍLOHA P 9: TECHNICKÝ POPIS DOPLŇKU TADY JSEM

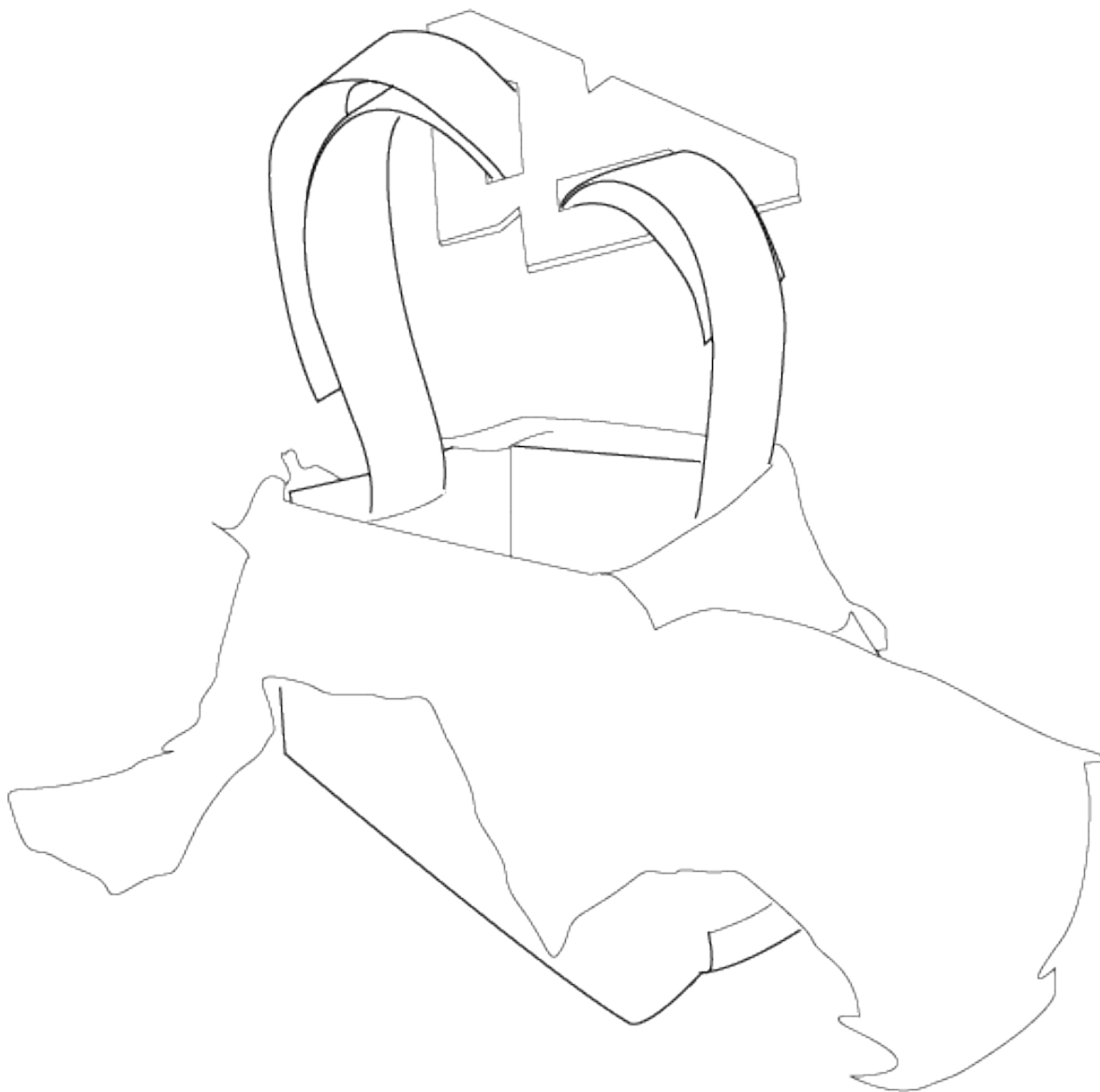

Asymetrická kabelka je zhotovena lepeným výrobním postupem. Je vyrobena z kozinkové běžové usně a podšívky jsou taktéž z kozinové usně. Kabelka se skládá z jedno dílce a popruhu s komponentem. Všechny dílce jsou zhotoveny řezaným výrobním způsobem, kdy jsou okraje vrchového materiálu ponechány v surové formě. Kabelka je na dnu a předním a zadním dílci vyztužena Teraflexem a pláten. Tyto vrstvy jsou spojeny lepidlem Duvilax pro vyšší vyztužení.

**PŘÍLOHA P 10: STRIHOVÉ ŘEŠENÍ OBUVI A DOPLŇKU PÁRTY PÁRTY!**

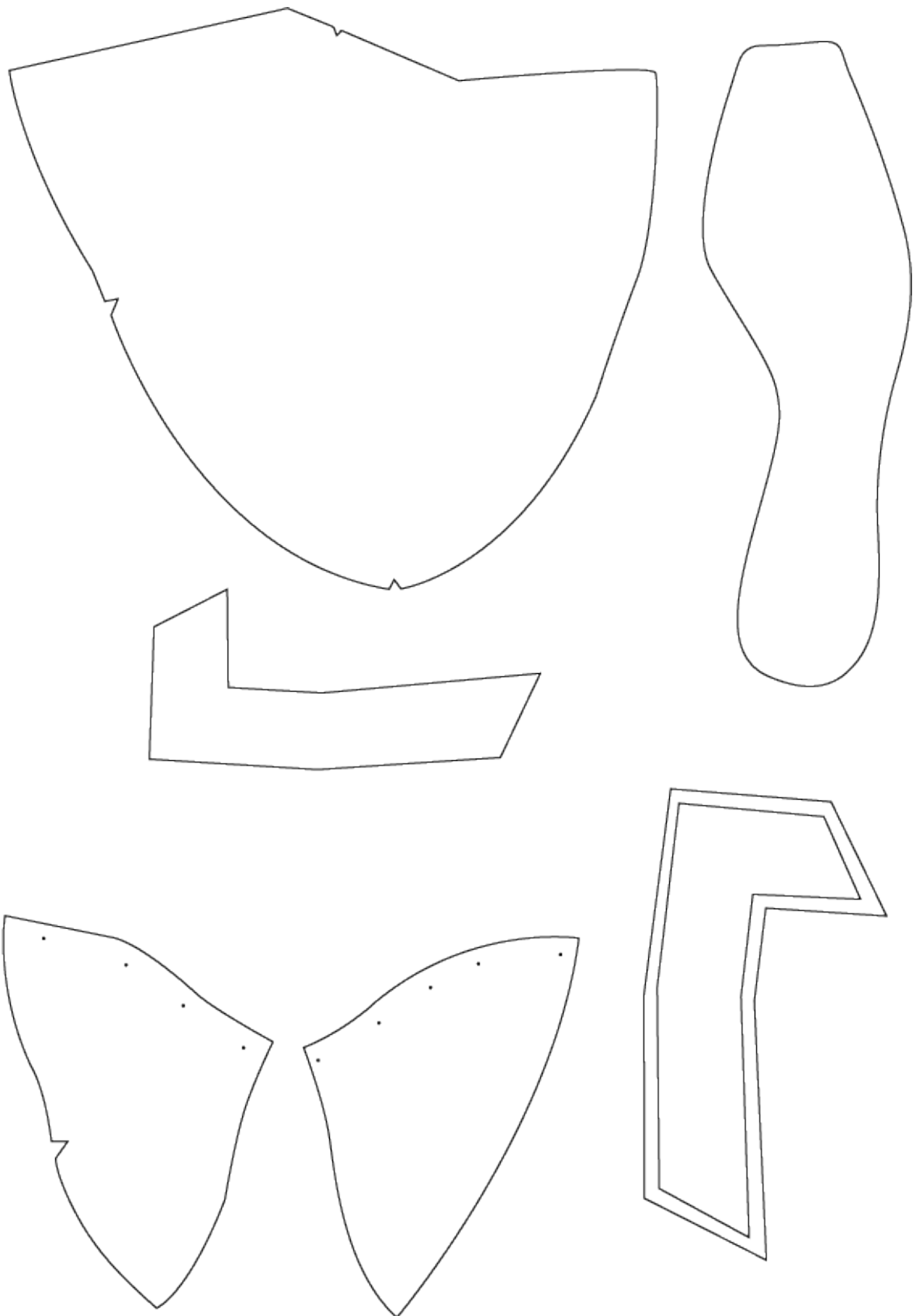

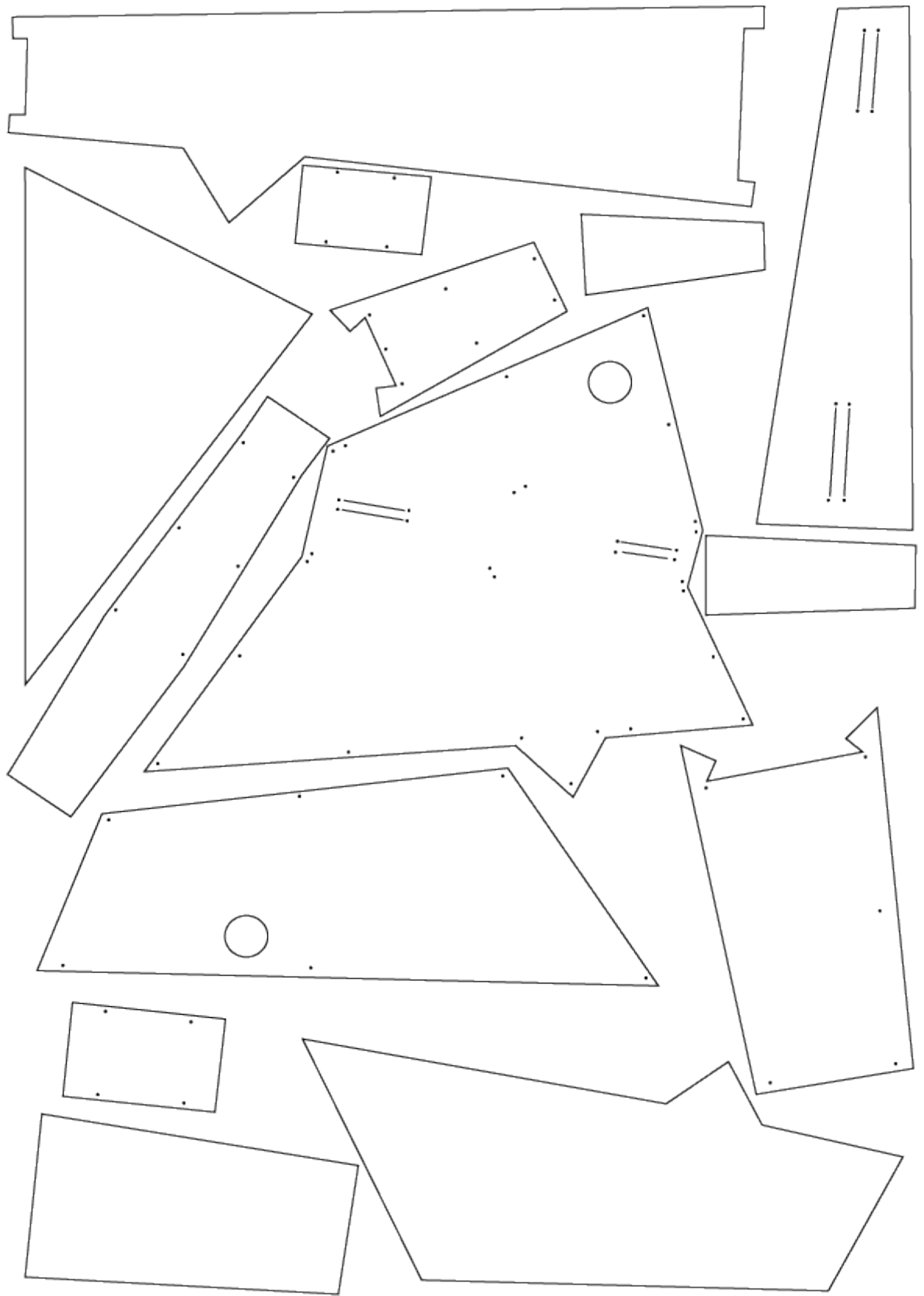

**PŘÍLOHA P 11: STRIHOVÉ ŘEŠENÍ OBUVI A DOPLŇKU TADY  
VIDÍM PROBLÉM**

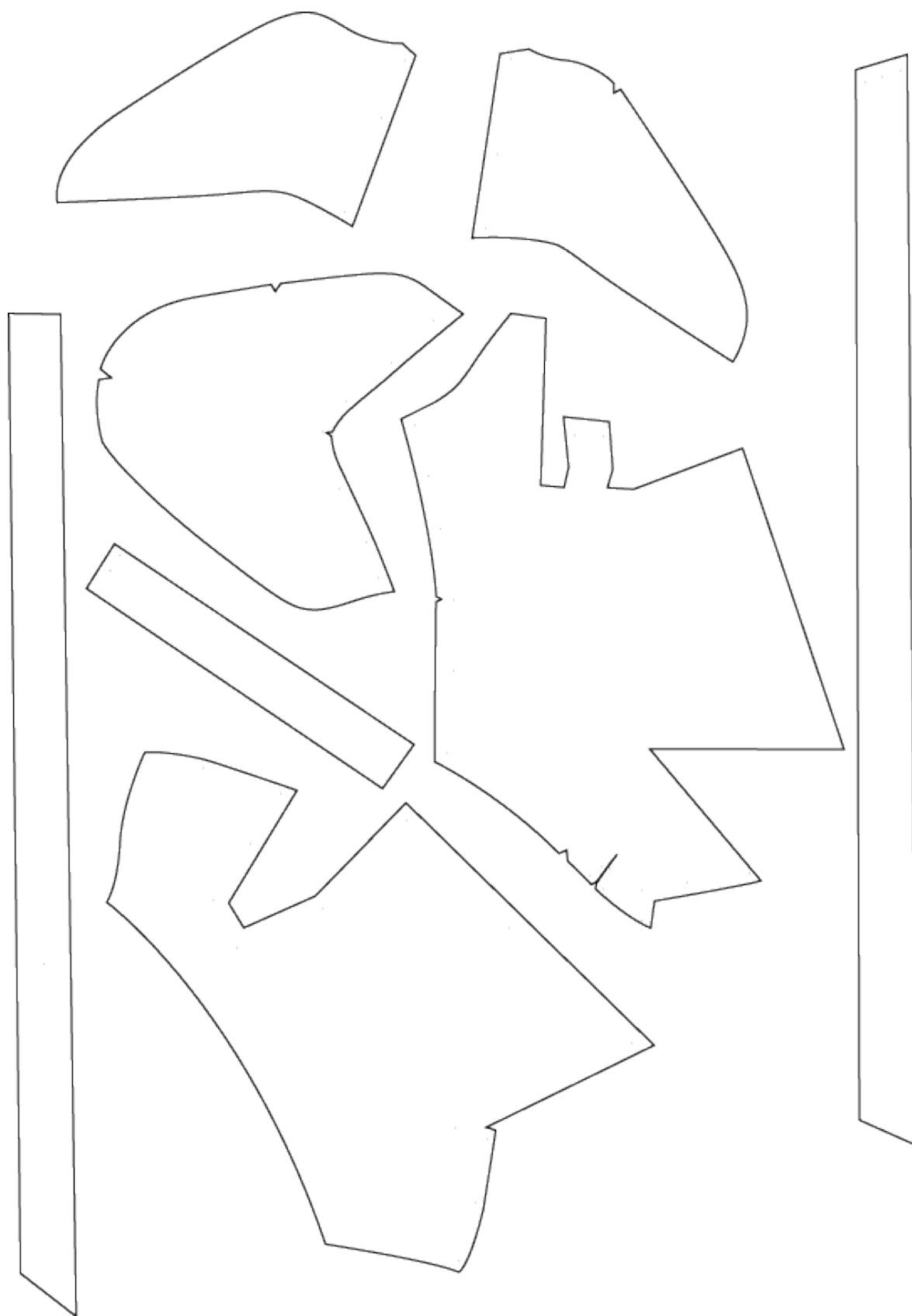

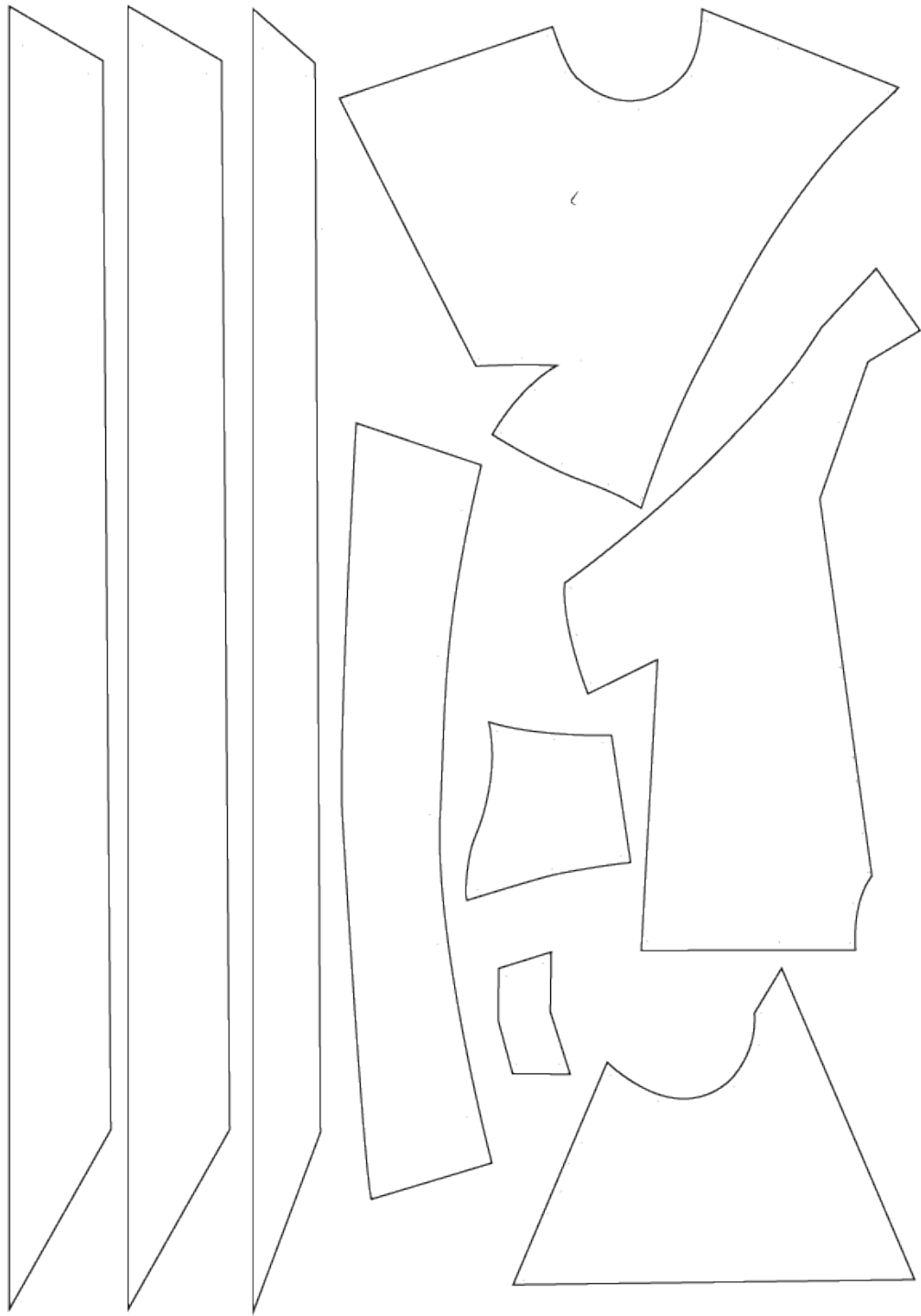

**PŘÍLOHA P 12: STRIHOVÉ ŘEŠENÍ OBUVI A DOPLŇKU DÉMON  
ALKOHOL**

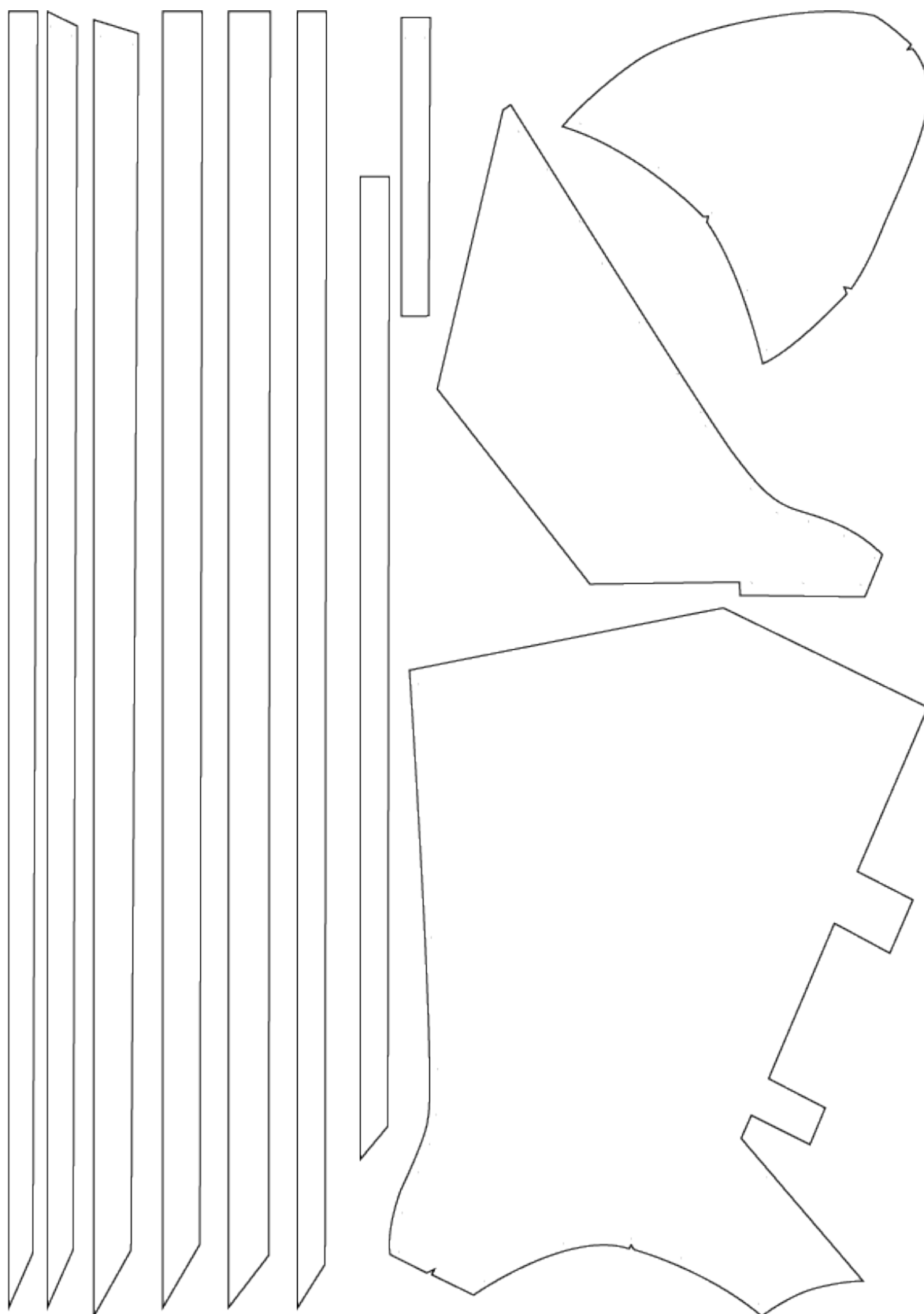

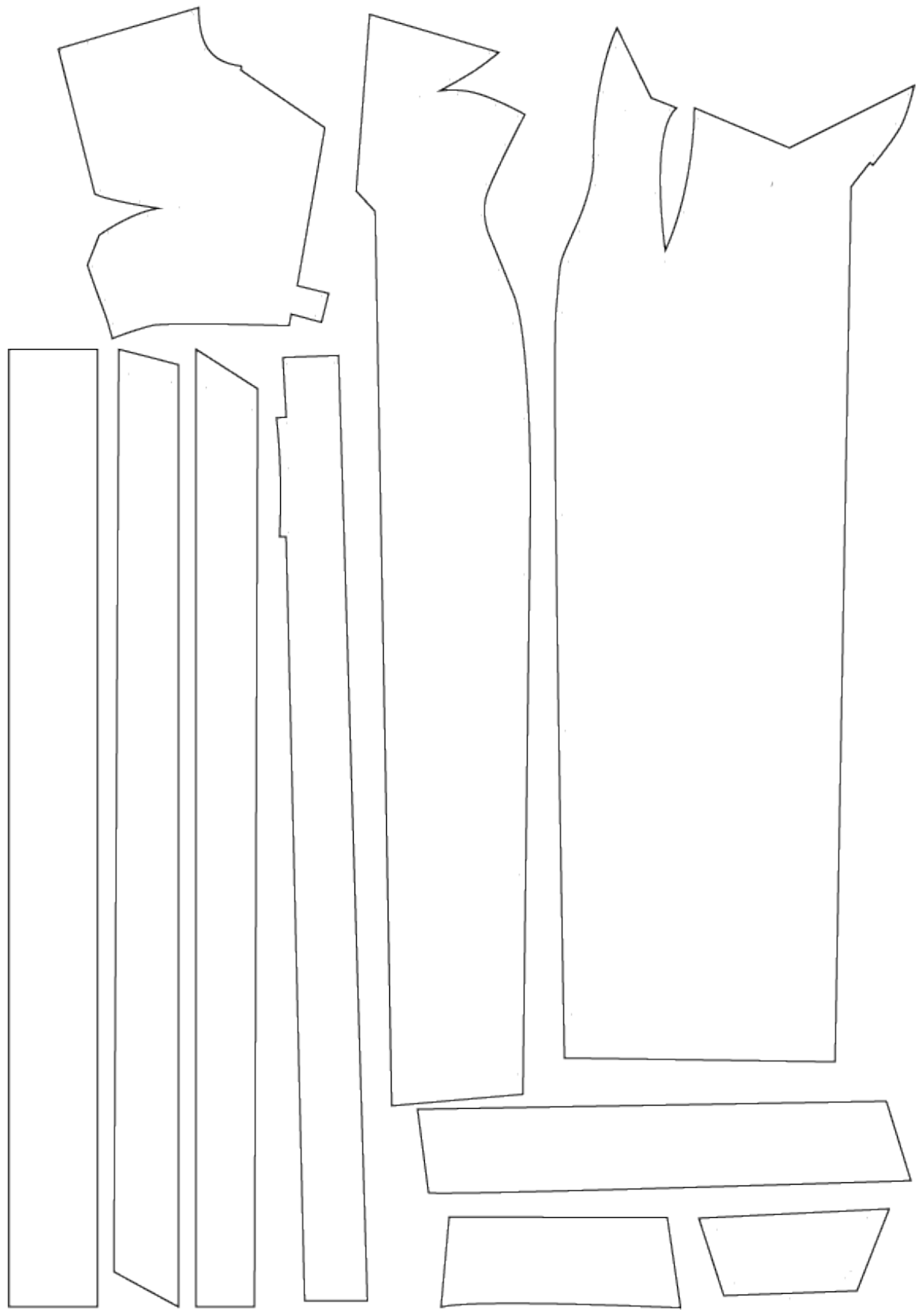

**PŘÍLOHA P 13: STRIHOVÉ ŘEŠENÍ OBUVI A DOPLŇKU TADY  
JSEM**

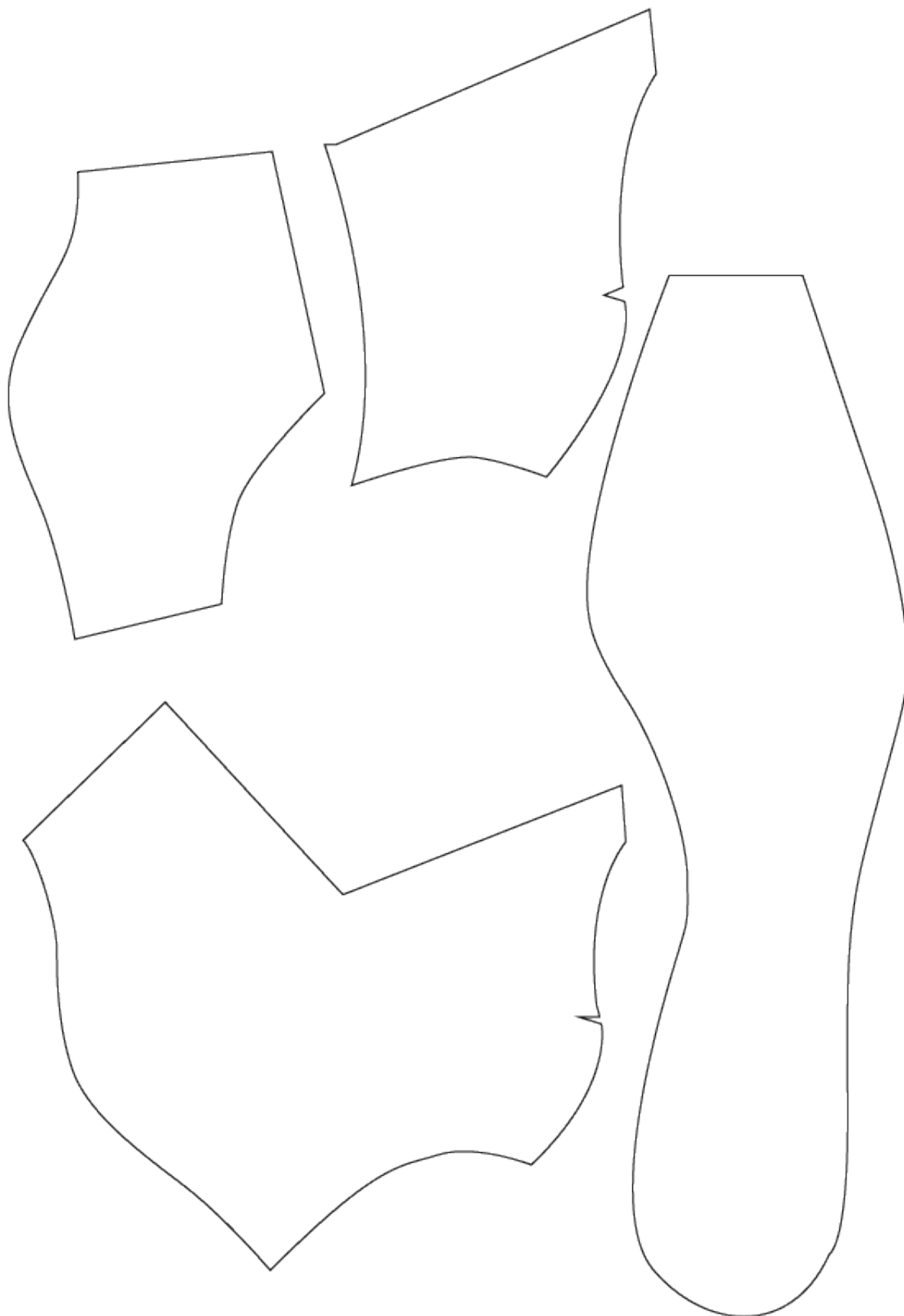



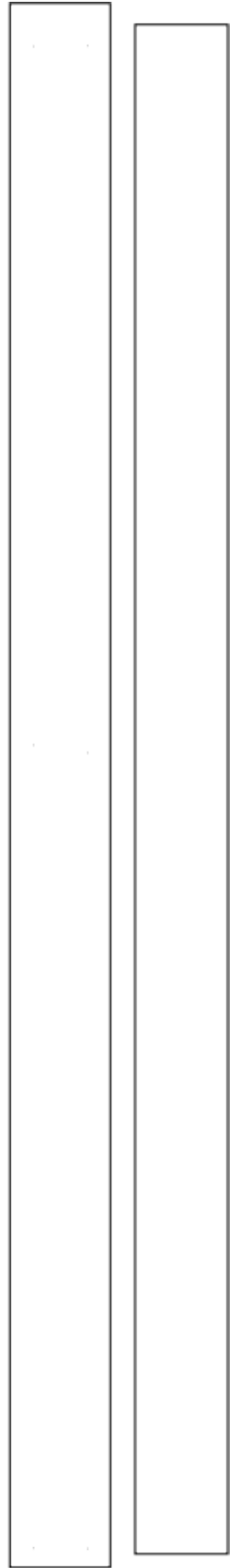
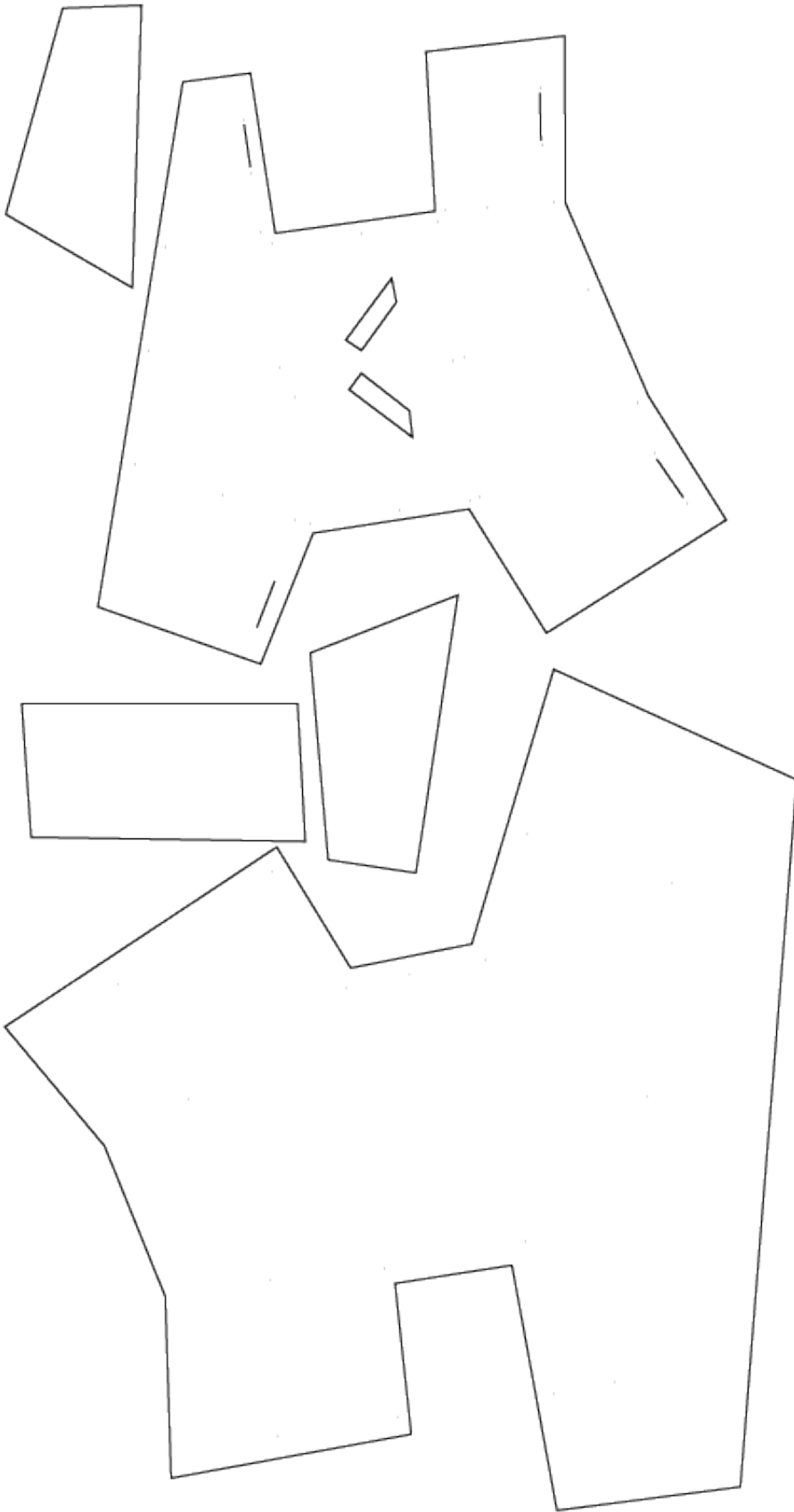

## PŘÍLOHA P 14: NÁVRHY

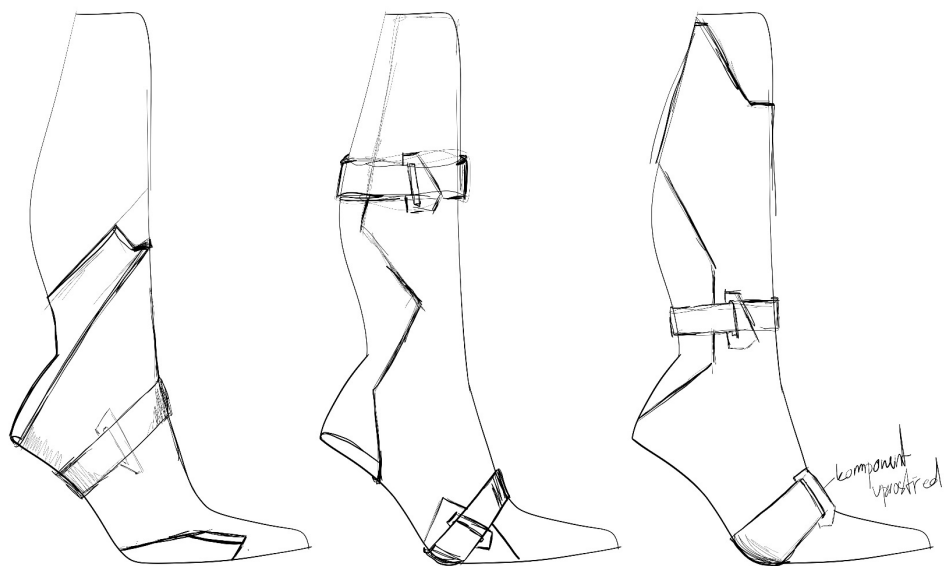

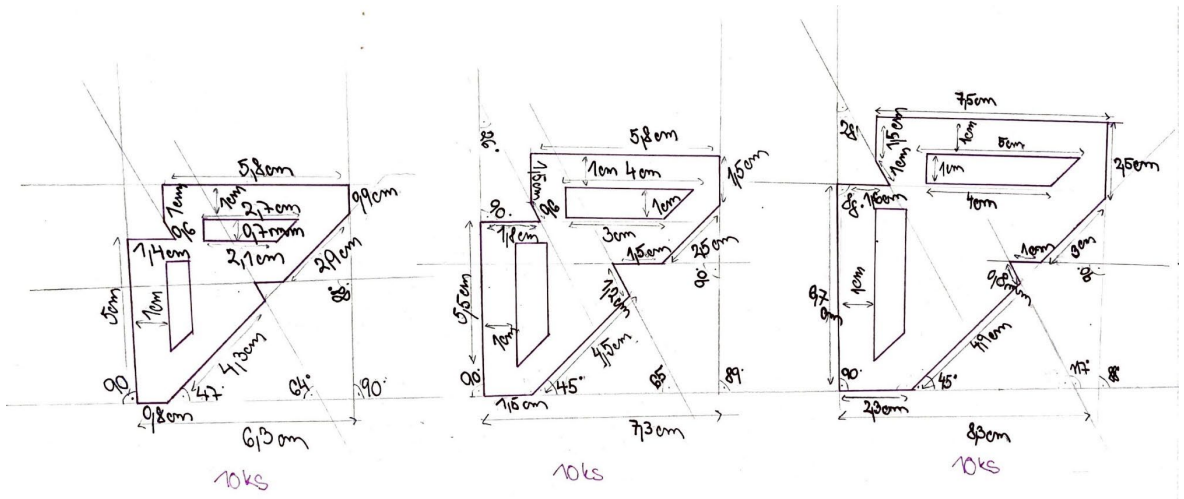
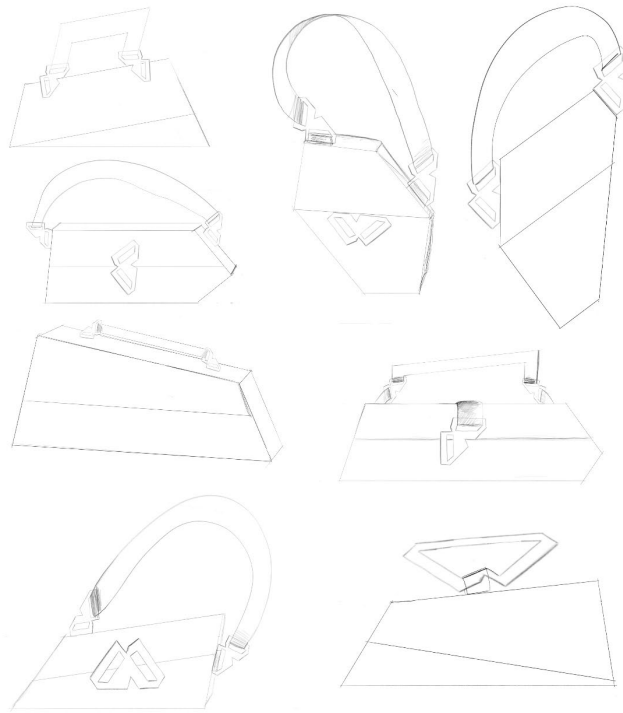

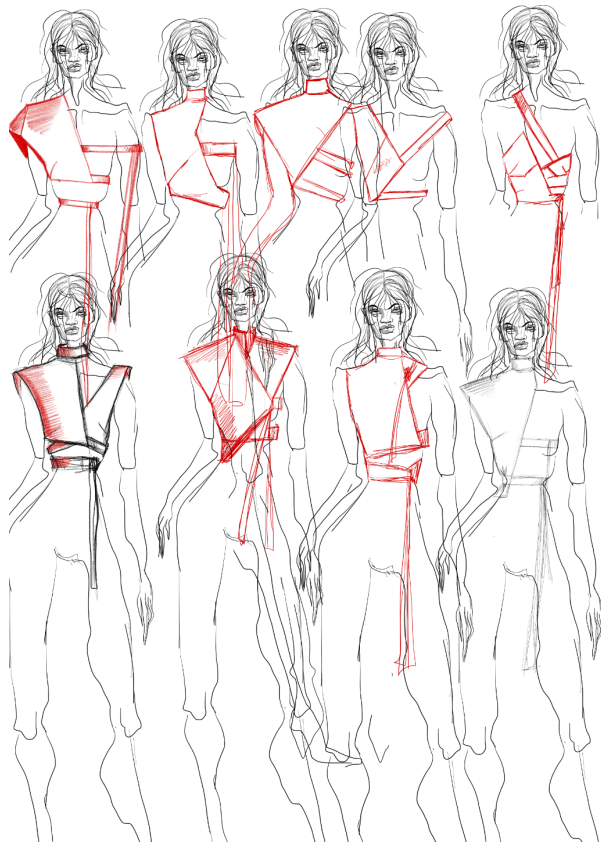
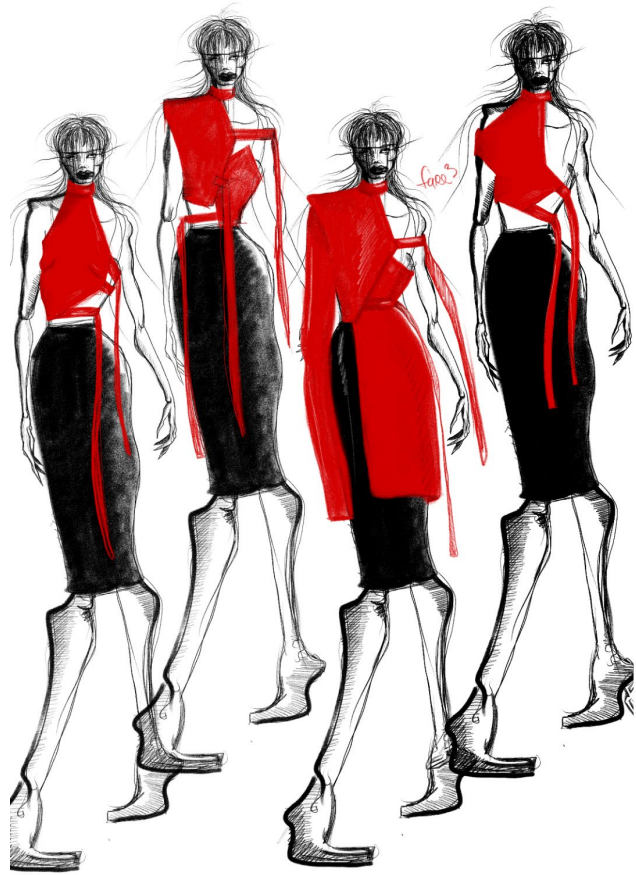

## PŘÍLOHA P 15: FOTODOKUMENTACE POSTUPU PRÁCE

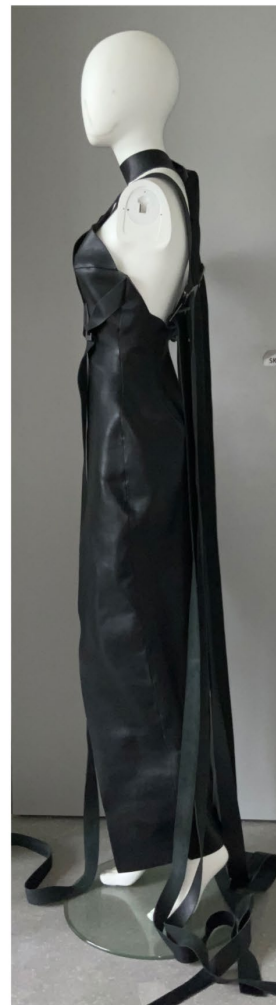

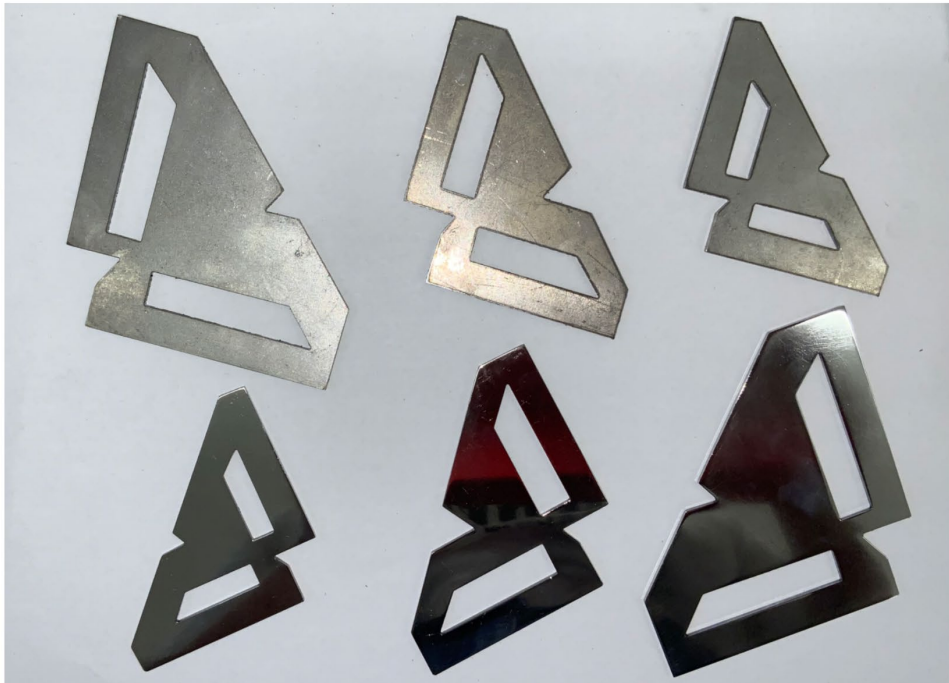

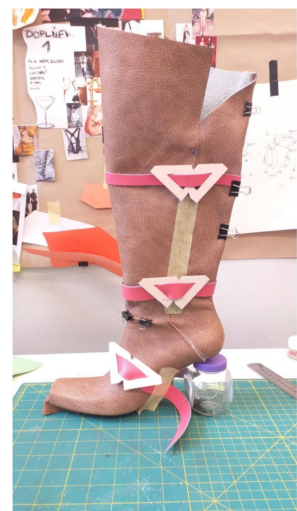
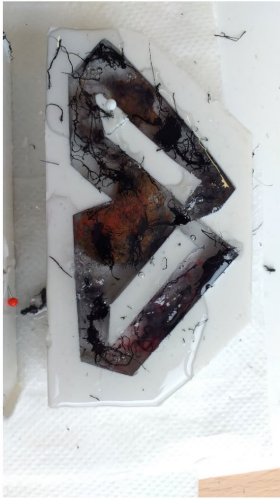

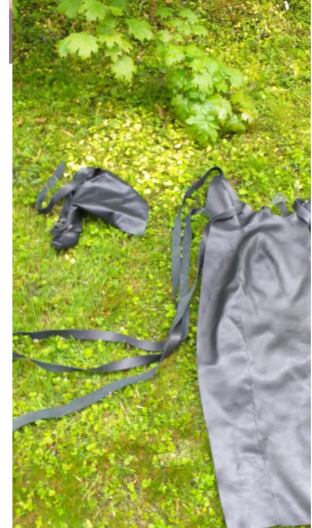
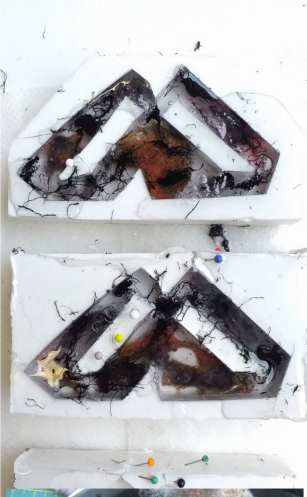



**PŘÍLOHA P 16: PRODUKTOVÉ FOTOGRAFIE**









